

Aptiva Handboek

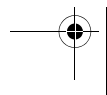

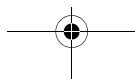
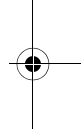
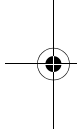
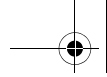

Opmerking:

Lees eerst Hoofdstuk 1: Garantie en kennisgevingen

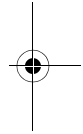
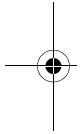

Tweede uitgave (augustus 1999)

Deze publicatie is een vertaling van de Engelstalige publicatie Aptiva Reference Guide, bestelnummer 00N8377.

Deze publicatie bevat informatie over meerdere modellen. Het is daarom mogelijk dat niet alle informatie betrekking heeft op het model dat u hebt aangeschaft.

De informatie in deze publicatie is onderhevig aan wijzigingen. Wijzigingen zullen in nieuwe uitgaven van deze publicatie worden opgenomen

Voor technische informatie en het aanvragen van publicaties kunt u zich wenden tot uw IBM-leverancier of IBM Nederland N.V.

© **Copyright International Business Machines Corporation 1999.**

© **Copyright IBM Nederland N.V. 1999.**

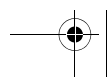
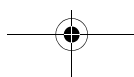

Inhoudsopgave

iii	Inhoudsopgave
1	Garantie en kennisgevingen
3	Garantie
24	Kennisgevingen
33	Comfortabel werken
35	De werkplek prettig en comfortabel inrichten
39	Aptiva Help en software
41	Hardware
44	Aptiva Help en software
49	Problemen oplossen
51	Problemen opsporen en oplossen
53	Diagram voor probleemoplossing
54	Beantwoord eerst de volgende vragen...
59	Hardwareproblemen
69	Softwareproblemen
73	Beeldschermproblemen
76	Problemen met audio, multimedia en modem
80	DVD-problemen
81	Foutcodes
91	Vooraf geïnstalleerde programma's en bestanden herstellen
92	Stuurprogramma's opnieuw installeren
95	Het Configuratieprogramma
97	Werken met het Configuratieprogramma
105	Ondersteuning en services
107	Eerste stappen

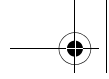

110	Elektronische ondersteuning
113	Contact opnemen met de IBM PC Helplijn
119	Aanvullende ondersteuning aanschaffen
123	Internationale Garantieservice (IWS) niet beschikbaar
125	Hardware installeren
127	Vóór u begint
128	De systeemeenheid openen
130	Stations installeren en verwijderen
140	Onderdelen op de systeemplaat
145	Trefwoordenregister

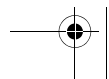
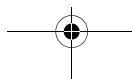
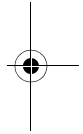
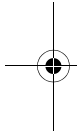

Hoofdstuk 1

Garantie en kennisgevingen

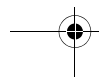
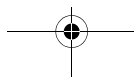
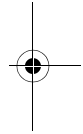
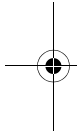
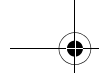

Garantie en kennisgevingen

Garantie

Garantieverklaring

De garantieverklaring bestaat uit twee delen: Deel 1 en Deel 2. Van Deel 1 zijn er twee versies aanwezig, een voor de Verenigde Staten, Puerto Rico en Canada, en een voor de rest van de wereld. Deel 2 is voor alle landen gelijk. Lees zowel de versie van Deel 1 die op uw land van toepassing is als Deel 2.

- **Verenigde Staten, Puerto Rico en Canada (Z125-4753-05 11-97)** (Deel 1 - Algemene bepalingen, hieronder)
- **Wereldwijd, met uitzondering van Canada, Puerto Rico, Turkije en de Verenigde Staten (Z125-5697-01 11/97)** (Deel 1 - Algemene bepalingen op pagina 9)
- **Wereldwijde specifieke bepalingen per land** (Deel 2 - Specifieke bepalingen per land op pagina 16)

IBM Garantiebepalingen voor de Verenigde Staten, Puerto Rico en Canada (Deel 1 - Algemene bepalingen)

Deze Garantiebepalingen bestaan uit: Deel 1 - Algemene Bepalingen, en Deel 2 - Specifieke bepalingen per land. **De bepalingen van Deel 2 kunnen die van Deel 1 vervangen of wijzigen.** De in deze bepalingen door IBM geboden garanties zijn uitsluitend van toepassing op Machines die u van IBM of uw wederverkoper koopt voor eigen gebruik en niet om door te verkopen. Een "Machine" is een IBM-machine, haar voorzieningen, conversies, upgrades, onderdelen of accessoires, of enige combinatie hiervan. Programmatuur, ongeacht of deze vooraf op de Machine wordt geladen ("pre-load") of achteraf of anderszins op de Machine wordt geïnstalleerd, valt niet onder de term "Machine". Tenzij anders door IBM aangegeven, zijn de

volgende garantiebepalingen alleen van toepassing in het land waar u de Machine aanschafft. Niets in deze garantiebepalingen tast die wettelijke rechten van consumenten aan waar contractueel niet van kan worden afgeweken of die contractueel niet kunnen worden beperkt. Indien u vragen hebt, kunt u contact opnemen met IBM of met uw wederverkoper.

Machine: Aptiva Personal Computer
machinetypen 2170, 2171 & 2172
Garantieperiode*: Onderdelen: Een (1) jaar;
Arbeidsloon: Een (1) jaar

*Neem voor informatie over de garantieservice contact op met het verkooppunt. Bepaalde machines van IBM komen in aanmerking voor on-site garantieservice. Dit hangt af van het land waar de service wordt verleend.

IBM garantie voor Machines. IBM garandeert dat iedere Machine 1) vrij is van gebreken in materiaal en uitvoering, en 2) voldoet aan de officieel door IBM gepubliceerde specificaties. De garantieperiode voor een Machine is een gespecificeerde, vaste periode die aanvangt op de installatiedatum. De datum op uw aankoopnota is de installatiedatum, tenzij anders door IBM of uw wederverkoper aangegeven.

Gedurende de garantieperiode zal IBM of uw wederverkoper, mits door IBM tot het verlenen van garantieservice gemachtigd, service verlenen op het gebied van reparatie en vervanging van de machine, zonder daarvoor kosten in rekening te brengen, voor zover deze service valt onder het soort dat voor de machine is omschreven. IBM of de wederverkoper zal tevens ontwerpwijzigingen ("engineering changes") die op de machine van toepassing zijn installeren en de uitvoering daarvan verzorgen.

Garantie en kennisgevingen

Als een Machine tijdens de garantieperiode niet functioneert zoals gegarandeerd, en IBM of uw wederverkoper niet in staat zijn 1) ervoor te zorgen dat de Machine alsnog naar behoren functioneert, of 2) de Machine te vervangen door functioneel tenminste gelijkwaardig exemplaar, dan kunt u de Machine terugsturen naar de plaats waar u haar hebt aangeschaft, waarna het door u betaalde bedrag wordt terugbetaald. De vervangende Machine is mogelijk niet nieuw, maar verkeert in een goed werkende staat.

Omvang van de garantie

De garantie geldt niet voor reparatie of vervanging van een Machine als gevolg van verkeerd gebruik, een ongeluk, aanpassing, een ongeschikte fysieke of gebruiksomgeving, onjuist onderhoud, of een storing veroorzaakt door een product waar IBM niet verantwoordelijk voor is. De garantie vervalt wanneer de identificatielabels van de Machine of van onderdelen ervan worden verwijderd of gewijzigd.

DEZE GARANTIES ZIJN UW UITSLUITENDE GARANTIES EN TREDEN IN DE PLAATS VAN ALLE OVERIGE GARANTIES EN VOORWAARDEN, UITDRUKKELIJK OF STILZWIJGEND, MET INBEGRIJ VAN DIE VOOR HET VOORGENOMEN GEBRUIK WAARVOOR DE MACHINE IS BESTEMD OF GESCHIKTHEID VOOR EEN BEPAALD DOEL. DEZE GARANTIES GEVEN U SPECIFIEKE WETTELIJKE RECHTEN. HIERNAAST KUNT U NOG ANDERE RECHTEN HEBBEN DIE PER RECHTSGEBIED KUNNEN VERSCHILLEN. IN SOMMIGE RECHTSGEBIEDEN IS HET UITSLUITEN OF BEPERKEN VAN UITDRUKKELIJKE OF STILZWIJGENDE GARANTIES NIET TOEGESTAAN, ZODAT DE VOORGAANDE UITSLUITING OF BEPERKING WELLICHT NIET OP U VAN TOEPASSING IS. IN DAT GEVAL ZIJN DERGELIJKE GARANTIES IN DUUR BEPERKT TOT DE DUUR VAN DE GARANTIEPERIODE. NA DIE PERIODE VERVALT ELK RECHT OP GARANTIE.

Zaken die niet onder de garantie vallen. IBM garandeert niet dat de Machine zonder onderbreking of foutloos zal functioneren.

Tenzij uitdrukkelijk anders vermeld, levert IBM niet-IBM Machines **ZONDER ENIGE GARANTIE.**

Iedere technische of andere ondersteuning die wordt verstrekt voor een Machine die onder de garantiebepalingen valt, zoals telefonische assistentie bij "hoe-doe-ik"-vragen en vragen met betrekking tot de instelling en installatie van de Machine, wordt geleverd **ZONDER ENIGE GARANTIE**

Garantieservice. Om garantieservice voor de Machine te verkrijgen dient u met de wederverkoper of IBM contact op te nemen. In de Verenigde Staten belt u IBM op **1-919-517-2800**. In Canada kunt u IBM bellen op **1-800-565-3344**. U kunt gevraagd worden uw aankoopbewijs te tonen.

IBM of uw wederverkoper biedt bepaalde soorten service bij reparatie en vervanging, bij u ter plaatse of bij een service center, om ervoor te zorgen dat de Machine, overeenkomstig haar specificaties, in goed werkende staat blijft of daarin wordt teruggebracht. IBM of uw wederverkoper stelt u op de hoogte van de voor een bepaalde Machine beschikbare soort service, op basis van het land waar de Machine is geïnstalleerd. IBM kan naar eigen inzicht bepalen of zij de defecte Machine repareert of vervangt.

Wanneer de garantieservice het vervangen van een Machine of een onderdeel daarvan met zich brengt, wordt de vervangen zaak eigendom van IBM of uw wederverkoper, en de vervangende zaak wordt uw eigendom. U verklaart dat alle verwijderde zaken echt en ongewijzigd zijn. De vervangende zaak is mogelijk niet nieuw, maar verkeert in goed werkende staat en is

Garantie en kennisgevingen

functioneel tenminste gelijkwaardig aan de vervangen zaak. Wat betreft verdere garanteservice krijgt de vervangende zaak de status van de vervangen zaak.

Iedere voorziening, conversie, of upgrade waarvoor IBM of uw wederverkoper service verleent dient geïnstalleerd te zijn op een Machine die 1) (bij bepaalde Machines) de gespecificeerde, van een serienummer voorziene Machine is, en 2) op het niveau van engineering change compatibel is met de voorziening, de conversie, of de upgrade. Veel voorzieningen, conversies of upgrades hebben tot gevolg dat onderdelen worden verwijderd en aan IBM worden geretourneerd. Wanneer een onderdeel verwijderd wordt, wordt het vervangende onderdeel vervangt, krijgt het vervangende onderdeel de garanteservicestatus van het verwijderde onderdeel.

Voordat IBM of uw wederverkoper tot vervanging van een Machine of een onderdeel daarvan overgaat, dient u alle voorzieningen, onderdelen, opties, wijzigingen, en aansluitingen die niet onder de garanteservice vallen te verwijderen.

Tevens verklaart u:

- 1** ervoor te zorgen dat de Machine vrij is van verplichtingen of beperkingen die haar vervanging in de weg staan;
- 2** wanneer de Machine niet uw eigendom is ervoor te zorgen dat de eigenaar IBM of uw wederverkoper machtigt om service te verlenen voor de Machine;
- 3** indien van toepassing, en voordat de service wordt geleverd:
 - a** de door IBM of uw wederverkoper vastgestelde procedures te volgen voor het vaststellen en analyseren van problemen en het indienen van een verzoek om serviceverlening;

Garantie

7

- b** te zorgen voor veilige opslag van alle programma's, gegevens, geld en waardepapieren die zich in de Machine bevinden;
- c** IBM of uw wederverkoper voldoende, vrije, en veilige toegang tot uw locatie te verlenen om hen in staat te stellen aan hun verplichtingen te voldoen; en
- d** IBM of uw wederverkoper op de hoogte te brengen van wijzigingen in de locatie van de Machine.

IBM is verantwoordelijk voor het verlies van, of beschadiging aan, uw Machine 1) wanneer zij in het bezit is van IBM, of 2) tijdens het vervoer in die gevallen waarin de vervoerskosten voor rekening van IBM zijn.

IBM noch uw wederverkoper is verantwoordelijk voor uw vertrouwelijke, door eigendomsrechten beschermde of persoonlijke informatie die zich in een Machine bevindt die u om wat voor reden dan ook aan IBM of uw wederverkoper terugzendt. Al dit soort informatie dient u van uw Machine te hebben verwijderd voordat u haar terugzendt.

Productiestatus. IBM-Machines worden samengesteld uit nieuwe, of uit nieuwe en gebruikte onderdelen. In alle gevallen blijven de garantiebepalingen van kracht.

Beperking van aansprakelijkheid. Er kunnen zich omstandigheden voordoen waarin u gerechtigd bent uw schade op IBM te verhalen. In een dergelijk geval, ongeacht de grond waarop uw vordering is gebaseerd, is IBM uitsluitend aansprakelijk voor:

- 1** schade aan zaken of wegens lichamelijk letsel; en
- 2** het bedrag van enige andere aantoonbare, werkelijk geleden schade, beperkt tot het hoogste van de volgende twee bedragen: de tegenwaarde van US\$ 100.000 in uw eigen valuta, of de prijs van de Machine (bij periodiek vervallende bedragen geldt het

Garantie en kennisgevingen

bedrag over 12 maanden) waarop de vordering betrekking heeft.

Deze beperking geldt ook voor toeleveranciers van IBM en uw wederverkoper. Het is het maximumbedrag waarvoor IBM, haar toeleveranciers en uw wederverkoper gezamenlijk aansprakelijk zijn.

IN GEEN GEVAL IS IBM AANSPRAKELIJK VOOR HET VOLGENDE: 1) VORDERINGEN DOOR DERDEN TEGEN U INGESTELD (MET UITZONDERING VAN DE HIERBOVEN ONDER SUB 1 GENOEMDE VORDERINGEN); 2) VERLIES VAN, OF BESCHADIGING AAN, UW GEGEVENS OF BESTANDEN; OF 3) BIJZONDERE, INCIDENTELE, OF INDIRECTE SCHADE, OF ENIGE GEVOLGSCHADE (WAARONDER SCHADE WEGENS GEDERFDE WINST OF BESPARINGEN), OOK NIET INDIEN IBM, HAAR TOELEVERANCIERS OF UW WEDERVERKOPER OP DE HOOGTE ZIJN GESTELD VAN DE MOGELIJKHEID VAN DERGELIJKE SCHADE. IN SOMMIGE RECHTSGEBIEDEN IS HET UITSLUITEN OF BEPERKEN VAN INCIDENTELE OF GEVOLGSCHADE NIET TOEGESTAAN, ZODAT DEZE UITSLUITING OF BEPERKING MOGELIJK NIET OP U VAN TOEPASSING IS.

IBM Garantiebepalingen Wereldwijd met uitzondering van Canada, Puerto Rico, Turkije en de Verenigde Staten (Deel 1- Algemene bepalingen)

Deze Garantiebepalingen bestaan uit: Deel 1 - Algemene Bepalingen, en Deel 2 - Specifieke bepalingen per land. **De bepalingen van Deel 2 kunnen die van Deel 1 vervangen of wijzigen.** De in deze bepalingen door IBM geboden garanties zijn uitsluitend van toepassing op Machines die u van IBM of uw wederverkoper koopt voor eigen gebruik en niet om door te verkopen. Een "Machine" is een IBM-machine, haar voorzieningen, conversies, upgrades, onderdelen of accessoires, of enige combinatie hiervan.

Programmatuur, ongeacht of deze vooraf op de Machine wordt geladen ("pre-load") of achteraf of anderszins op de Machine wordt geïnstalleerd, valt niet onder de term "Machine". Tenzij anders door IBM aangegeven, zijn de volgende garantiebepalingen alleen van toepassing in het land waar u de Machine aanschaft. Niets in deze garantiebepalingen tast die wettelijke rechten van consumenten aan waar contractueel niet van kan worden afgeweken of die contractueel niet kunnen worden beperkt. Indien u vragen hebt, kunt u contact opnemen met IBM of met uw wederverkoper.

Machine: Aptiva Personal Computer
machinetypen 2170, 2171 & 2172
Garantieperiode*: Onderdelen: Een (1) jaar;
Arbeid: Een (1) jaar

*Neem voor informatie over de garantieservice contact op met het verkooppunt. Bepaalde machines van IBM komen in aanmerking voor on-site garantieservice. Dit hangt af van het land waar de service wordt verleend.

IBM garantie voor Machines. IBM garandeert dat iedere Machine 1) vrij is van gebreken in materiaal en uitvoering, en 2) voldoet aan de officieel door IBM gepubliceerde specificaties. De garantieperiode voor een Machine is een gespecificeerde, vaste periode die aanvangt op de installatiedatum. De datum op uw aankoopnota is de installatiedatum, tenzij anders door IBM of uw wederverkoper aangegeven.

Gedurende de garantieperiode zal IBM of uw wederverkoper, mits door IBM tot het verlenen van garantieservice gemachtigd, service verlenen op het gebied van reparatie en vervanging van de machine, zonder daarvoor kosten in rekening te brengen, voor zover deze service valt onder het soort dat voor de machine is omschreven. IBM of de wederverkoper zal

Garantie en kennisgevingen

tevens ontwerpwijzigingen ("engineering changes") die op de machine van toepassing zijn installeren en de uitvoering daarvan verzorgen.

Als een Machine tijdens de garantieperiode niet functioneert zoals gegarandeerd, en IBM of uw wederverkoper niet in staat zijn 1) ervoor te zorgen dat de Machine alsnog naar behoren functioneert, of 2) de Machine te vervangen door functioneel tenminste gelijkwaardig exemplaar, dan kunt u de Machine terugsturen naar de plaats waar u haar hebt aangeschaft, waarna het door u betaalde bedrag wordt terugbetaald. De Machine is mogelijk niet nieuw, maar verkeert in een goed werkende staat.

Omvang van de garantie. De garantie geldt niet voor reparatie of vervanging van een Machine als gevolg van verkeerd gebruik, een ongeluk, aanpassing, een ongeschikte fysieke of gebruiksomgeving, onjuist onderhoud, of een storing veroorzaakt door een product waar IBM niet verantwoordelijk voor is. De garantie vervalt wanneer de identificatielabels van de Machine of van onderdelen ervan worden verwijderd of gewijzigd.

DEZE GARANTIES ZIJN UW UITSLUITENDE GARANTIES EN TREDEN IN DE PLAATS VAN ALLE OVERIGE GARANTIES EN VOORWAARDEN, UITDRUKKELIJK OF STILZWIJGEND, MET INBEGRIIP VAN DIE VOOR HET VOORGENOMEN GEBRUIK WAARVOOR DE MACHINE IS BESTEMD OF GESCHIKTHEID VOOR EEN BEPAALD DOEL. DEZE GARANTIES GEVEN U SPECIFIEKE WETTELIJKE RECHTEN. HIERNAAST KUNT U NOG ANDERE RECHTEN HEBBEN DIE PER RECHTSGEBIED KUNNEN VERSCHILLEN. IN SOMMIGE RECHTSGEBIEDEN IS HET UITSLUITEN OF BEPERKEN VAN UITDRUKKELIJKE OF STILZWIJGENDE GARANTIES NIET TOEGESTAAN, ZODAT DE VOORGAANDE UITSLUITING OF BEPERKING WELLICHT NIET OP U VAN TOEPASSING IS. IN DAT GEVAL ZIJN DERGELIJKE GARANTIES IN DUUR BEPERKT TOT DE DUUR VAN DE GARANTIEPERIODE. NA DIE PERIODE VERVALT ELK RECHT OP GARANTIE.

Zaken die niet onder de garantie vallen. IBM garandeert niet dat de Machine zonder onderbreking of foutloos zal functioneren.

Tenzij uitdrukkelijk anders vermeld, levert IBM niet-IBM Machines **ZONDER ENIGE GARANTIE.**

Iedere technische of andere ondersteuning die wordt verstrekt voor een Machine die onder de garantiebepalingen valt, zoals telefonische assistentie bij "hoe-doe-ik"-vragen en vragen met betrekking tot de instelling en installatie van de Machine, wordt geleverd **ZONDER ENIGE GARANTIE.**

Garantieservice. Om garantieservice voor de Machine te verkrijgen dient u met de wederverkoper of IBM contact op te nemen. U kunt gevraagd worden uw aankoopbewijs te tonen.

IBM of uw wederverkoper biedt bepaalde soorten service bij reparatie en vervanging, bij u ter plaatse of bij een service center, om ervoor te zorgen dat de Machine, overeenkomstig haar specificaties, in goed werkende staat blijft of daarin wordt teruggebracht. IBM of uw wederverkoper stelt u op de hoogte van de voor een bepaalde Machine beschikbare soort service, op basis van het land waar de Machine is geïnstalleerd. IBM kan naar eigen inzicht bepalen of zij de defecte Machine repareert of vervangt.

Wanneer de garantieservice het vervangen van een Machine of een onderdeel daarvan met zich brengt, wordt de vervangen zaak eigendom van IBM of uw wederverkoper, en wordt de vervangende zaak uw eigendom. U verklaart dat alle verwijderde zaken echt en ongewijzigd zijn. De vervangende zaak is mogelijk niet nieuw, maar verkeert in goed werkende staat en is functioneel tenminste gelijkwaardig aan de vervangen zaak. Wat betreft verdere garantieservice krijgt de vervangende zaak de status van de vervangen zaak.

Garantie en kennisgevingen

Iedere voorziening, conversie, of upgrade waarvoor IBM of uw wederverkoper service verleent dient geïnstalleerd te zijn op een Machine die 1) (bij bepaalde Machines) de gespecificeerde, van een serienummer voorziene Machine is, en 2) op het niveau van engineering change compatibel is met de voorziening, de conversie, of de upgrade. Veel voorzieningen, conversies of upgrades hebben tot gevolg dat onderdelen worden verwijderd en aan IBM worden geretourneerd. Wanneer een onderdeel een verwijderd onderdeel vervangt, krijgt het vervangende onderdeel de garantieservicestatus van het verwijderde onderdeel.

Voordat IBM of uw wederverkoper tot vervanging van een Machine of een onderdeel daarvan overgaat, dient u alle voorzieningen, onderdelen, opties, wijzigingen, en aansluitingen die niet onder de garantieservice vallen te verwijderen.

Tevens verklaart u:

- 1** ervoor te zorgen dat de Machine vrij is van verplichtingen of beperkingen die haar vervanging in de weg staan;
- 2** wanneer de Machine niet uw eigendom is ervoor te zorgen dat de eigenaar IBM of uw wederverkoper machtigt om service te verlenen voor de Machine;
- 3** indien van toepassing, en voordat de service wordt geleverd:
 - a** de door IBM of uw wederverkoper vastgestelde procedures te volgen voor het vaststellen en analyseren van problemen en het indienen van een verzoek om serviceverlening;
 - b** te zorgen voor veilige opslag van alle programma's, gegevens, geld en waardepapieren die zich in de Machine bevinden;

- c IBM of uw wederverkoper voldoende, vrije, en veilige toegang tot uw locatie te verlenen om hen in staat te stellen aan hun verplichtingen te kunnen voldoen; en
- d IBM of uw wederverkoper op de hoogte te brengen van wijzigingen in de locatie van de Machine.

IBM is verantwoordelijk voor het verlies van, of beschadiging aan, uw Machine 1) wanneer zij in het bezit is van IBM, of 2) tijdens het vervoer in die gevallen waarin de vervoerskosten voor rekening van IBM zijn.

IBM noch uw wederverkoper is verantwoordelijk voor uw vertrouwelijke, door eigendomsrechten beschermde of persoonlijke informatie die zich in een Machine bevindt die u om wat voor reden dan ook aan IBM of uw wederverkoper terugzendt. Al dit soort informatie dient u van uw Machine te hebben verwijderd voordat u haar terugzendt.

Productiestatus. IBM-Machines worden samengesteld uit nieuwe, of uit nieuwe en gebruikte onderdelen. In alle gevallen blijven de garantiebepalingen van kracht.

Beperking van aansprakelijkheid. Er kunnen zich omstandigheden voordoen waarin u gerechtigd bent uw schade op IBM te verhalen. In een dergelijk geval, ongeacht de grond waarop uw vordering is gebaseerd, is IBM uitsluitend aansprakelijk voor:

- 1 schade aan zaken of wegens lichamelijk letsel; en
- 2 het bedrag van enige andere aantoonbare, werkelijk geleden schade, beperkt tot het hoogste van de volgende twee bedragen: de tegenwaarde van US\$ 100.000 in uw eigen valuta, of de prijs van de Machine (bij periodiek vervallende bedragen geldt het bedrag over 12 maanden) waarop de vordering betrekking heeft.

Garantie en kennisgevingen

Deze beperking geldt ook voor toeleveranciers van IBM en uw wederverkoper. Het is het maximumbedrag waarvoor IBM, haar toeleveranciers en uw wederverkoper gezamenlijk aansprakelijk zijn.

IN GEEN GEVAL IS IBM AANSPRAKELIJK VOOR HET VOLGENDE: 1) VORDERINGEN DOOR DERDEN TEGEN U INGESTELD (MET UITZONDERING VAN DE HIERBOVEN ONDER SUB 1 GENOEMDE VORDERINGEN); 2) VERLIES VAN, OF BESCHADIGING AAN, UW GEGEVENS OF BESTANDEN; OF 3) BIJZONDERE, INCIDENTELE, OF INDIRECTE SCHADE, OF ENIGE GEVOLGSCHADE (WAARONDER SCHADE WEGENS GEDERFDE WINST OF BESPARINGEN), OOK NIET INDIEN IBM, HAAR TOELEVERANCIERS OF UW WEDERVERKOPER OP DE HOOGTE ZIJN GESTELD VAN DE MOGELIJKHEID VAN DERGELIJKE SCHADE. IN SOMMIGE RECHTSGEBIEDEN IS HET UITSLUITEN OF BEPERKEN VAN INCIDENTELE OF GEVOLGSCHADE NIET TOEGESTAAN, ZODAT DEZE UITSLUITING OF BEPERKING MOGELIJK NIET OP U VAN TOEPASSING IS.

Deel 2 - Specifieke bepalingen per land

AZIË EN PACIFIC

AUSTRALIË: IBM garantie voor Machines. De volgende alinea is aan dit gedeelte toegevoegd:

De garanties die in dit gedeelte worden genoemd, vormen een aanvulling op de rechten die u zou kunnen hebben op basis van de Trade Practices Act 1974 of andere wetgeving en worden alleen beperkt door de van toepassing zijnde wetgeving.

Omvang van de garantie. Het volgende vervangt de eerste en tweede zin van dit gedeelte:

De garantie geldt niet als de reparatie of vervanging van een machine het gevolg is van verkeerd gebruik, een ongeluk, aanpassing, een ongeschikte fysieke omgeving of verwerkingsomgeving, gebruik in een andere dan de Opgegeven Gebruiksomgeving, onjuist onderhoud, of een storing veroorzaakt door een product waarvoor IBM niet de verantwoordelijkheid draagt.

Beperking van aansprakelijkheid. Het volgende is aan dit gedeelte toegevoegd:

Indien IBM inbreuk maakt op een voorwaarde of garantie die wordt geïmpliceerd door de Trade Practices Act 1974, is de aansprakelijkheid van IBM beperkt tot reparatie of vervanging van de zaken of levering van gelijkwaardige zaken. Waar die voorwaarde of garantie betrekking heeft op het recht op verkoop, stille eigendom of "clear title", of de zaken van een soort zijn dat gewoonlijk wordt aangeschaft voor persoonlijk, huishoudelijk of thuisgebruik, of consumptief gebruik, is geen van de beperkingen in deze paragraaf van toepassing.

VOLKSREPUBLIC CHINA: Toepasselijk recht. Het volgende is aan deze Garantie bepalingen toegevoegd:
Op deze Garantie bepalingen is het recht van de staat New York van kracht.

Garantie en kennisgevingen

INDIA: Beperking van aansprakelijkheid. Het volgende vervangt de items 1 en 2 van dit gedeelte:

- 1** aansprakelijkheid voor lichamelijk letsel of schade aan zaken is beperkt tot datgene wat is veroorzaakt door nalatigheid van IBM;
- 2** voor elke andere werkelijke schade die voortkomt uit een situatie waarin IBM in gebreke is gebleven ingevolge van, of op enige wijze samenhangend met, de inhoud van deze Garantiebepalingen, is de aansprakelijkheid van IBM beperkt tot het bedrag dat u hebt betaald voor de individuele Machine waarop de vordering betrekking heeft.

NIEUW-ZEELAND: IBM garantie voor Machines. De volgende alinea is aan dit gedeelte toegevoegd:
De garanties die in dit gedeelte worden genoemd, vormen een aanvulling op de rechten die u zou kunnen hebben op basis van de Consumer Guarantees Act 1993 of andere wetgeving die niet kan worden uitgesloten of beperkt. De Consumer Guarantees Act 1993 is niet van toepassing op zaken die IBM aan u levert ten behoeve van de uitoefening van een bedrijf zoals gedefinieerd in die Act.

Beperking van aansprakelijkheid. Het volgende is aan dit gedeelte toegevoegd:
Indien Machines niet zijn verkregen ten behoeve van de uitoefening van een bedrijf zoals gedefinieerd in de Consumer Guarantees Act 1993, zijn de beperkingen in dit gedeelte onderworpen aan de beperkingen in die Act.

EUROPA, MIDDEN-OOSTEN, AFRIKA (EMEA)

De volgende bepalingen zijn van toepassing op alle landen in EMEA. De bepalingen in deze garantieverklaring zijn van toepassing op Machines die van een IBM-wederverkoper zijn gekocht. Als u deze Machine hebt

gekocht van IBM, dan gelden de voorwaarden en bepalingen in de op die Machine van toepassing zijnde IBM-overeenkomst.

Garantieservice. Wanneer u een IBM-Machine hebt aangeschaft in België, Denemarken, Duitsland, Estland, Finland, Frankrijk, Griekenland, Ierland, IJsland, Italië, Letland, Litouwen, Luxemburg, Nederland, Noorwegen, Oostenrijk, Portugal, Spanje, Verenigd Koninkrijk, Zweden of Zwitserland, dan kunt u in elk willekeurig land uit deze groep garantieservice krijgen (1) van een tot het verlenen van garantieservice geautoriseerde IBM-wederverkoper, of (2) van IBM.

Wanneer u een Personal Computer van IBM hebt aangeschaft in Albanië, Armenië, Bosnië-Herzegovina, Bulgarije, Georgië, Hongarije, Kazakstan, Kirgizië, Kroatië, de Voormalige Joegoslavische Republiek Macedonië, Moldavië, Oekraïne, Polen, Roemenië, Rusland, Servië-Montenegro, Slovenië, Slowakije, Tsjechië, of Wit-Rusland, dan kunt u in elk willekeurig land uit deze groep garantieservice krijgen (1) van een tot het verlenen van garantieservice geautoriseerde IBM-wederverkoper, of (2) van IBM.

Het toepasselijk recht, de voor het land specifieke bepalingen en de bevoegde rechter met betrekking tot deze garantie bepalingen zijn die van het land waarin de garantieservice wordt verleend. Daarentegen is Oostenrijkse recht van kracht wanneer de service wordt verleend in Albanië, Armenië, Bosnië-Herzegovina, Bulgarije, Georgië, Hongarije, Kazakstan, Kirgizië, Kroatië, de Voormalige Joegoslavische Republiek Macedonië, Moldavië, Oekraïne, Polen, Roemenië, Rusland, Servië-Montenegro, Slovenië, Slowakije, Tsjechië, of Wit-Rusland.

De volgende bepalingen zijn van toepassing op het aangegeven land:

Garantie en kennisgevingen

EGYPTE: Beperking van aansprakelijkheid. Het volgende vervangt item 2 in dit gedeelte:

2. voor elke andere werkelijke schade is de aansprakelijkheid van IBM beperkt tot het totaalbedrag dat u hebt betaald voor de Machine waarop de vordering betrekking heeft.

Toepasbaarheid op leveranciers en wederverkopers (ongewijzigd).

FRANKRIJK: Beperking van aansprakelijkheid. Het volgende vervangt de tweede zin van de eerste alinea van dit gedeelte:

In dergelijke gevallen, ongeacht de grond waarop uw vordering is gebaseerd, is IBM uitsluitend aansprakelijk voor: (items 1 en 2 ongewijzigd).

DUITSLAND: IBM garantie voor Machines. Het volgende vervangt de eerste zin van de eerste alinea van dit gedeelte:

Onder de garantie voor een IBM Machine valt (1) de functionaliteit van de Machine voor haar normale gebruik, en (2) het voldoen van de Machine aan haar Specificaties.

De volgende alinea is aan dit gedeelte toegevoegd:
De minimumgarantieperiode voor Machines is zes maanden.

In geval IBM of uw wederverkoper niet in staat zijn een IBM Machine te repareren, kunt u vragen om een gedeeltelijke restitutie voorzover gerechtvaardigd door de verminderde waarde van de niet gerepareerde Machine, of vragen om annulering van de desbetreffende overeenkomst voor een dergelijke Machine en restitutie van het betaalde bedrag.

Omvang van de garantie: De tweede alinea is niet van toepassing.

Garantieservice. Het volgende is aan dit gedeelte toegevoegd:

Tijdens de garantieperiode komen de kosten voor verzending van de defecte Machine naar IBM voor rekening van IBM.

Productiestatus. De volgende alinea vervangt dit gedeelte:

Elke Machine is nieuw gefabriceerd. Een Machine kan, naast nieuwe onderdelen, ook hergebruikte onderdelen bevatten.

Beperking van aansprakelijkheid. Het volgende is aan dit gedeelte toegevoegd:

De beperkingen en uitsluitingen in de Garantie-bepalingen zijn niet van toepassing op schade die is veroorzaakt door fraude of grove nalatigheid van IBM, noch op expliciete garantie.

In item 2 dient "US\$ 100.000" te worden vervangen door "DM 1.000.000".

De volgende zin is toegevoegd aan het eind van de eerste alinea van item 2:

IBM's aansprakelijkheid onder dit artikel is beperkt tot inbreuk op essentiële contractuele bepalingen bij normale nalatigheid.

IERLAND: Omvang van de garantie. Het volgende is aan dit gedeelte toegevoegd:

Tenzij uitdrukkelijk aangegeven in deze voorwaarden, alle wettelijk voorgeschreven voorwaarden, met inbegrip van alle geïmpliceerde garanties, behoudens het voorafgaande, worden alle garanties zoals bedoeld in de Sale of Goods Act 1893 of de Sale of Goods and Supply of Services Act 1980 hierbij uitgesloten.

Beperking van aansprakelijkheid. Het volgende vervangt de items 1 en 2 van de eerste alinea van dit gedeelte:

- 1 schade wegens overlijden of lichamelijk letsel of schade aan zaken die uitsluitend is veroorzaakt door nalatigheid van IBM; en

Garantie en kennisgevingen

- 2** het bedrag van enige aantoonbare, werkelijk geleden schade beperkt tot het hoogste van de volgende twee bedragen: 75.000 Ierse Ponden of 125 procent van de prijs van de Machine (bij periodiek vervallende bedragen geldt het bedrag over 12 maanden) waarop de vordering betrekking heeft.

Toepasbaarheid op leveranciers en wederverkopers (ongewijzigd).

De volgende alinea is aan dit gedeelte toegevoegd:
De volledige aansprakelijkheid van IBM en uw verhaalsmogelijkheid, voortkomend hetzij uit het contract hetzij uit onrechtmatige daad, met betrekking tot enig verzuim, blijft beperkt tot de schade.

ITALIË: Beperking van aansprakelijkheid. Het volgende vervangt de tweede zin van de eerste alinea:

In een dergelijk geval, tenzij anders voorgeschreven door verplichte wetgeving, is IBM uitsluitend aansprakelijk voor: (item 1 ongewijzigd) 2) voor elke andere werkelijke schade die voortkomt uit een situatie waarin IBM in gebreke is gebleven ingevolge van, of op enige wijze samenhangend met, de inhoud van deze Garantiebepalingen, is de aansprakelijkheid van IBM beperkt tot het bedrag dat u hebt betaald voor de Machine waarop de vordering betrekking heeft.

Toepasbaarheid op leveranciers en wederverkopers (ongewijzigd).

Het volgende vervangt de tweede alinea van dit gedeelte:

Tenzij anders voorgeschreven door verplichte wetgeving zijn IBM noch uw wederverkoper aansprakelijk voor het volgende: (items 1 and 2 ongewijzigd) 3) indirecte schade, ook niet indien IBM of uw wederverkoper op de hoogte zijn gesteld van de mogelijkheid van een dergelijke schade.

ZUID-AFRIKA, NAMIBIË, BOTSWANA, LESOTHO EN

SWAZILAND: Beperking van aansprakelijkheid.

Het volgende is aan dit gedeelte toegevoegd:

De volledige aansprakelijkheid van IBM voor uw werkelijke schade die voortkomt uit alle situaties waarin IBM in gebreke is gebleven ingevolge van, of op enige wijze samenhangend met, de inhoud van deze Garantiebepalingen, is beperkt tot het bedrag dat u hebt betaald voor de individuele Machine waarop uw vordering op IBM betrekking heeft.

TURKIJE: Productiestatus. Dit gedeelte wordt vervangen door het volgende: IBM levert IBM Machines als nieuw gefabriceerde machines conform IBM's eigen productienormen.

VERENIGD KONINKRIJK: Beperking van aansprakelijkheid.

Het volgende vervangt de items 1 en 2 van de eerste alinea van dit gedeelte:

- 1** schade wegens overlijden of lichamelijk letsel of schade aan zaken die uitsluitend is veroorzaakt door nalatigheid van IBM;
- 2** het bedrag van enige aantoonbare, werkelijk geleden schade of verlies beperkt tot het hoogste van de volgende twee bedragen: 150.000 Pond Sterling of 125 procent van de prijs van de Machine (bij periodiek vervallende bedragen geldt het bedrag over 12 maanden) waarop de vordering betrekking heeft.

Het volgende item is aan dit gedeelte toegevoegd:

- 3** niet-nakoming van IBM's verplichtingen zoals geïmpliceerd door Section 12 van de Sale of Goods Act 1979 of Section 2 van de Supply of Goods and Services Act 1982.

Toepasbaarheid op leveranciers en wederverkopers (ongewijzigd).

Garantie en kennisgevingen

Het volgende is toegevoegd aan het eind van dit gedeelte:

De volledige aansprakelijkheid van IBM en uw verhaalsmogelijkheid, voortkomend hetzij uit het contract hetzij uit onrechtmatige daad, met betrekking tot enig verzuim, blijft beperkt tot de schade.

NOORD-AMERIKA

CANADA: Garantieservice. Het volgende is aan dit gedeelte toegevoegd:

Voor het verkrijgen van garantieservice van IBM kunt u bellen met **1-800-565-3344**.

VERENIGDE STATEN VAN AMERIKA: Garantieservice. Het volgende is aan dit gedeelte toegevoegd:

Voor het verkrijgen van garantieservice van IBM kunt u bellen met **1-919-517-2800**.

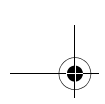

Kennisgevingen

Verwijzing in deze publicatie naar producten (apparatuur en programmatuur) of diensten van IBM houdt niet in dat IBM deze ook zal uitbrengen in alle landen waar IBM werkzaam is. Verwijzing in deze publicatie naar producten of diensten van IBM houdt niet in dat uitsluitend IBM-producten of -diensten gebruikt kunnen worden. Functioneel gelijkwaardige producten of diensten kunnen in plaats daarvan worden gebruikt, mits dergelijke producten of diensten geen inbreuk maken op intellectuele eigendomsrechten of andere rechten van IBM. De gebruiker is verantwoordelijk voor de samenwerking van IBM-producten of -diensten met producten of diensten van anderen, tenzij uitdrukkelijk anders aangegeven door IBM.

Mogelijk heeft IBM octrooien of octrooi-aanvragen met betrekking tot bepaalde in deze publicatie genoemde producten. Aan het feit dat deze publicatie aan u ter beschikking is gesteld, kan geen recht op licentie of ander recht worden ontleend.

Niet-IBM websites

IBM draagt geen enkele verantwoordelijkheid voor niet door IBM geleverde websites. Als u een niet door IBM geleverde website bezoekt, dient u zich te realiseren dat deze volledig onafhankelijk is van IBM en dat IBM geen invloed heeft op de inhoud van een dergelijke website. Verwijzing naar een niet door IBM geleverde website betekent dan ook niet dat IBM enige verantwoordelijkheid accepteert voor de inhoud of het gebruik van een dergelijke website. U bent zelf verantwoordelijk voor het nemen van maatregelen om ervoor te zorgen dat de selecties die u maakt voor uw eigen gebruik vrij zijn van zaken als virussen, wormen, Trojaanse paarden en andere zaken die kunnen leiden tot beschadigingen.

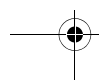
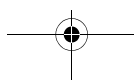

Garantie en kennisgevingen

IN GEEN GEVAL IS IBM TEN OPZICHTE VAN DERDEN AANSPRAKELIJK VOOR RECHTSTREEKSE, NIET-RECHTSTREEKSE, BIJZONDERE OF GEVOLGSCHADE TEN GEVOLGE VAN HET GEBRUIK VAN ANDERE WEBSITES, WAARONDER, ZONDER ENIGE BEPERKING, GEDERFDE WINST, ONDERBREKING VAN DE BEDRIJFSVOERING, VERLIES VAN PROGRAMMA'S OF VAN ANDERE GEGEVENS OP UW INFORMATIE-VERWERKENDE SYSTEMEN OF ANDERSZINS, OOK ALS IBM UITDRUKKELIJK OP DE HOOGTE IS GEBRACHT VAN DE MOGELIJKHEID VAN DERGELIJKE SCHADE.

Home PNA-netwerkaart (bepaalde modellen)

Indien uw IBM Aptiva PC wordt geleverd met een ingebouwde Home PNA-netwerkaart, zijn de volgende kennisgevingen van toepassing:

De feitelijke overdrachtssnelheid op het netwerk is afhankelijk van vele factoren, waaronder de bedrading van het huis, en is vaak lager dan de maximaal haalbare snelheid.

Bepaalde Internet-serviceproviders staan gemeenschappelijk Internet-gebruik niet toe of brengen daarvoor extra kosten in rekening. In uw overeenkomst met uw serviceprovider kan van u worden verlangd meer dan één abonnement te nemen. Raadpleeg de overeenkomst met uw serviceprovider voor meer informatie.

Merken

De volgende benamingen zijn merken van IBM Corporation:

- Aptiva
- Rapid Access
- ScrollPoint

- HelpCenter
- HelpWare
- IBM

Andere namen van bedrijven, producten of diensten kunnen merken van derden zijn.

Microsoft en het Windows-logo zijn merken van Microsoft Corporation.

Conventies

Symbolen. In de volgende lijst vindt u de betekenis van de speciale symbolen die in dit boek worden gebruikt.

Symbool	Verklaring
 Opmerking	Dit symbool wordt gebruikt bij informatie die heel handig kan zijn. Dergelijke informatie kan u ook waarschuwen voor problemen die u tegen zou kunnen komen.
 Attentie	Dit symbool wordt gebruikt bij belangrijke informatie die helpt bij het voorkomen van schade aan de hardware of software van de computer.
 Waarschuwing	Dit symbool staat naast informatie die belangrijk is bij het voorkomen van letsel.
 Gevaar!	Als u dit symbool ziet, is waakzaamheid geboden. Het waarschuwt u voor situaties die gevaarlijk of zelfs levensbedreigend zouden kunnen zijn.

Garantie en kennisgevingen

Accentuering. In dit boek wordt tekst op verschillende manieren geaccentueerd. Elke soort accentuering heeft een specifiek doel.

Accentuering	Doel
Vet	Vette druk wordt gebruikt voor toetsen op het toetsenbord en voor schermtekst waarop u moet klikken of dubbelklikken. Daarnaast wordt vette druk gebruikt in kopjes, de titels van tabellen en genummerde lijsten.
Voorbeeld	Het voorbeeldlettertype wordt gebruikt voor tekst die u met het toetsenbord moet invoeren.
<i>Cursief</i>	Cursieve druk wordt gebruikt voor de namen van programma's en boeken. Bovendien worden kanttekeningen en voetnoten in tabellen cursief afgedrukt.
"Aanhalingstekens"	De namen van vensters, schermen en kopjes worden tussen aanhalingstekens geplaatst.
<u>Onderstreping</u>	Onderstreping wordt gebruikt om uw speciale aandacht te vestigen op een bepaald woord of een bepaalde instructie.

Veiligheidsvoorschriften

Installatie. De constructie van de IBM Aptiva Personal Computer biedt extra bescherming tegen het risico van een elektrische schok. Het netsnoer van de IBM Aptiva PC heeft een stekker met randaarde. Deze is vereist om de metalen onderdelen te aarden. Degene die de

computer installeert, moet ervoor zorgen dat de computer wordt aangesloten op een correct bedraad stopcontact met randaarde. Als u een verdeelstekker of verlengsnoer wilt gebruiken, informeer dan bij een deskundige of een dergelijk voorwerp het aardingscircuit niet onderbreekt.

Als de computer wordt aangesloten op een stopcontact dat onjuist is bedraad, bestaat er gevaar voor een ernstige elektrische schok.

Permanente bescherming tegen een elektrische schok. Voor permanente beveiliging tegen elektrische schokken dient u zich te houden aan de volgende richtlijnen:

- Sluit de computer alleen aan op een stopcontact met de juiste spanning. Weet u niet welke spanning er op het stopcontact staat, informeer hier dan naar bij het energiebedrijf.
- Sluit alle andere kabels en snoeren aan op uw computer voordat u de stekker in het stopcontact steekt. Haal de stekker uit het stopcontact voordat u de andere kabels en snoeren loskoppelt.
- Als de computer is aangesloten op het telefoonnet, raak het telefoonsnoer dan niet aan tijdens onweer.
- Plaats de computer nooit in een omgeving waar hij nat kan worden.
- Als u onderdelen vervangt, zorg er dan voor dat alle nieuwe onderdelen identiek of gelijkwaardig zijn aan de oorspronkelijke onderdelen. Andere onderdelen zijn misschien niet even veilig.
- Als u afwijkt van de in dit boek beschreven handelingen, kan dat lichamelijk letsel of een elektrische schok tot gevolg hebben. Dit geldt met name als u probeert de netvoeding, het beeldscherm of de ingebouwde modem te repareren. Laat onderhoud en reparaties altijd over aan gekwalificeerde technici.

Garantie en kennisgevingen



Waarschuwing

In deze computer worden lithiumbatterijen gebruikt. Bij onjuist gebruik van deze batterijen kan er gevaar ontstaan voor brand, explosie of brandwonden. Neem de volgende veiligheidsrichtlijnen in acht:

Laad de lithiumbatterij niet op, haal hem niet uit elkaar, verwarm hem niet en stel hem niet bloot aan open vuur.

Houd de batterij niet onder water.

Vervang de batterij uitsluitend door een lithiumbatterij van hetzelfde of een daaraan gelijkwaardig type.

Lever gebruikte lithiumbatterijen in bij een inzamelpunt, ter bescherming van het milieu.

Veilig werken met de hardware. Elke keer dat u de computer opent, moet u bepaalde veiligheidsrichtlijnen in acht nemen om schade aan de computer te voorkomen. Voor uw eigen veiligheid en om beschadiging aan de apparatuur te voorkomen, gaat u bij het verwijderen van de kap van de computer te werk volgens de procedure in "De computer loskoppelen" op deze pagina.

De computer aansluiten

U sluit de computer als volgt aan:

- 1 Zet de computer en alle aangesloten apparaten die een eigen aan/uit-knop hebben (bijvoorbeeld het beeldscherm en de printer) uit.
- 2 Sluit de signaalkabels eerst aan op de externe apparaten (zoals beeldscherm en printer) en daarna op de computer.
- 3 Sluit alle communicatiekabels (zoals modenkabels en netwerkkabels) aan op de computer. Sluit de kabels vervolgens aan op de aansluitingen in de muur of de vloer.
- 4 Sluit de netsnoeren aan op de computer en de externe apparaten (zoals beeldscherm en printer) en steek de stekkers in gearde stopcontacten.
- 5 Zet de computer en alle aangesloten apparaten die een eigen aan/uit-knop hebben aan.

De computer loskoppelen

U koppelt de computer als volgt los:

- 1 Zet de computer en alle aangesloten apparaten die een eigen aan/uit-knop hebben uit.
- 2 Haal alle stekkers uit het stopcontact.
- 3 Ontkoppel alle communicatiekabels (zoals modenkabels en netwerkkabels) van de aansluitingen in de muur of de vloer.



Gevaar!

Om het risico van een schok te voorkomen:

Tijdens onweer dient u geen kabels aan te sluiten of los te koppelen, noch installatie-, onderhouds- of configuratiewerkzaamheden uit te voeren.

Sluit het netsnoer aan op een correct bedraad, geaard stopcontact.

Alle op dit product aangesloten apparatuur moet eveneens worden aangesloten op een correct bedraad stopcontact.

Elektrische stroom van net-, telefoon- en communicatiekabels is gevaarlijk. Houd u bij het installeren of verplaatsen van apparatuur en het verwijderen van de kap aan de in dit gedeelte beschreven stappen voor het aansluiten en loskoppelen van kabels.

- 4 Ontkoppel alle kabels en snoeren van de computer: netsnoeren, signaalkabels van externe apparaten, communicatiekabels en eventuele andere kabels.

Veiligheidsvoorschriften voor het CD-ROM- en DVD-ROM-

station. In dit gedeelte vindt u de voorgeschreven veiligheidsrichtlijnen voor het CD-ROM/DVD-ROM-station in uw computer (indien geïnstalleerd). Het CD-ROM/DVD-ROM-station is een laserproduct van Klasse 1. Laserproducten van Klasse 1 worden als ongevaarlijk beschouwd. Het ontwerp van zowel het lasersysteem op zichzelf als het CD-ROM/DVD-ROM-station als geheel, garandeert dat u bij normaal gebruik niet wordt blootgesteld aan laserstraling boven het niveau van Klasse 1.

Houd er rekening mee dat het CD-ROM/DVD-ROM-station geen onderdelen bevat die door de gebruiker zelf kunnen worden ingesteld of gerepareerd. Onderhoud aan dit station dient te worden uitgevoerd door een gekwalificeerde onderhoudsmonteur.

Verklaring van conformiteit. Sommige modellen IBM Personal Computer zijn in de fabriek uitgerust met een CD-ROM- of DVD-ROM-station. CD-ROM/DVD-ROM-stations worden ook afzonderlijk verkocht. Het CD-ROM/DVD-ROM-station is een laserproduct. Het CD-ROM/DVD-ROM-station voldoet in de Verenigde Staten aan de vereisten van het Department of Health and Human Services 21 Code of Federal Regulations (DHHS 21 CFR), Subchapter J voor laserproducten van Klasse 1. Voor andere landen geldt dat het station voldoet aan de vereisten van de International Electrotechnical Commission (IEC) 825 en CENELEC EN 60 825 voor laserproducten van Klasse 1

Garantie en kennisgevingen

Als er een CD-ROM/DVD-ROM-station is geïnstalleerd, let dan op het volgende:



Waarschuwing

Waarschuwing! Het gebruik van knoppen, het aanbrengen van aanpassingen of het uitvoeren van procedures anders dan hierin beschreven, kan resulteren in blootstelling aan gevaarlijke straling.

Het verwijderen van de kap van het CD-ROM/DVD-ROM-station kan leiden tot blootstelling aan gevaarlijke laserstraling. Er bevinden zich geen onderdelen in het CD-ROM/DVD-ROM-station die door de gebruiker kunnen worden gerepareerd. Haal de kap niet van het CD-ROM/DVD-ROM-station.

In sommige CD-ROM/DVD-ROM-stations is een laserdiode van Klasse 3A of Klasse 3B ingebouwd. Houd rekening met het volgende:



Gevaar!

Gevaar!

Laserstraling indien geopend. Kijk niet in de straal, kijk niet met optische instrumenten rechtstreeks in de straal en vermijd directe blootstelling aan de straal.

Elektromagnetische straling

Storing van radio- en televisieontvangst. Deze apparatuur is getest en goedgekeurd volgens de in Nederland geldende richtlijnen. Bij onjuiste installatie en toepassing kan de apparatuur storing veroorzaken van radio- en televisieontvangst. Installeer en gebruik de apparatuur daarom volgens de aanwijzingen in deze publicatie.

Eventuele storingen kunt u als volgt trachten te verhelpen:

- 1 Richt de radio- of televisie-antenne anders.
- 2 Stel de apparatuur anders op ten opzichte van het radio- of televisietoestel.
- 3 Plaats de apparatuur op grotere afstand van radio of televisie.
- 4 Sluit de apparatuur aan op een andere groep van het lichtnet.

Desgewenst kunt u zich voor nadere informatie wenden tot uw dealer of een elektrotechnisch installatiebureau.

Conformiteit met EU-richtlijnen. Dit product voldoet aan de veiligheidseisen van EU-richtlijn 89/336/EEC voor het harmoniseren van de wetgeving van de Lidstaten met betrekking tot elektromagnetische compatibiliteit.

IBM accepteert geen verantwoordelijkheid voor het niet voldoen aan de veiligheidseisen ten gevolge van een niet aanbevolen wijziging van het product, met inbegrip van het installeren van niet-IBM optiekaarten.

Hoofdstuk 2

Comfortabel werken

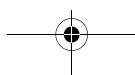
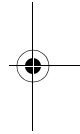
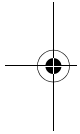
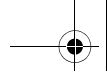

Comfortabel werken

De werkplek prettig en comfortabel inrichten



Opmerking

De onderdelen van de computer die u hebt aangeschaft, kunnen er anders uitzien dan hierboven afgebeeld.

Werkplek

Plaats het beeldscherm en het toetsenbord recht voor u. Plaats de muis vlakbij het toetsenbord, zodat u geen extra moeite hoeft te doen om de muis te gebruiken.

De systeemeenheid staat gewoonlijk op de vloer, onder of naast het bureau. Als u de systeemeenheid onder het bureau plaatst, moet u zorgen dat u genoeg beenruimte overhoudt.

Richt de werkplek zo in dat u de dingen die u vaak gebruikt, direct binnen handbereik hebt. Als u bijvoorbeeld veel telefoneert, is het verstandig de telefoon altijd binnen handbereik te hebben.

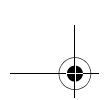

Stoel

Stel de stoel zo in dat uw bovenbenen horizontaal zijn en dat u genoeg steun in de onderste helft van uw rug hebt. Uw voeten moeten plat op de vloer of op een voetensteun rusten.

Beeldscherm

- Plaats het beeldscherm op een prettige kijkafstand. Voor de meeste mensen is dat 50 à 60 cm, ofwel een armlengte.
- Stel het beeldscherm zo op, dat de bovenkant van het scherm zich op ooghoogte bevindt, of iets lager.
- Houd het beeldscherm schoon. Raadpleeg de documentatie bij uw beeldscherm voor instructies.
- Als u het beeldscherm vlak bij een raam zet, kunt u het beste de gordijnen of de jaloezieën sluiten om reflectie van zonlicht te voorkomen. Als u de gordijnen of jaloezieën toch geopend wilt houden, plaats het beeldscherm dan loodrecht op het raam, zodat u zo min mogelijk last hebt van reflecties. U kunt het beeldscherm beter niet direct voor het raam zetten.
- Gebruik gedimd licht in uw kamer. Als u meer licht nodig hebt, laat de verlichting dan op uw werkplek schijnen en niet op het beeldscherm.
- Stel met de regelaars op het beeldscherm de helderheid en het contrast van het beeld in. Als het licht in de werkruimte verandert, kan het nodig zijn dit een paar maal per dag te doen. Raadpleeg de documentatie bij het beeldscherm voor instructies.
- Als uw ogen lange tijd op een bepaald object zijn gericht, kunnen ze vermoeid raken. Werkt u lang met een beeldscherm, neem dan regelmatig pauze. Kijk geregeld op van uw werk en richt uw blik af en toe op een object dat zich verder weg bevindt. Op deze manier ontspant u uw oogspieren.

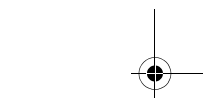
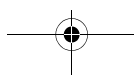
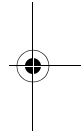
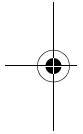

Comfortabel werken

Toetsenbord

- Stel het toetsenbord in op een comfortabele typhoogte.
- Het toetsenbord moet zodanig zijn opgesteld dat u uw armen tijdens het typen ontspannen kunt houden en uw onderarmen ongeveer horizontaal zijn. Zorg dat uw schouders niet verkrampen, maar ontspannen blijven.
- Typ met een lichte aanslag en met ontspannen handen en vingers. Houd uw polsen recht.
- Als u een polssteun gebruikt, moet u ervoor zorgen dat u uw handen tijdens het typen niet op de polssteun of op het bureau laat rusten. Gebruik de polssteun alleen als u uw handen laat rusten. Als u de polssteun niet gebruikt, kunt u hem beter weghalen.

Muis

- Zorg ervoor dat de muis en het toetsenbord zich op dezelfde hoogte bevinden. Zet ze dus op dezelfde ondergrond. Zorg er bovendien voor dat u genoeg ruimte hebt om de muis te kunnen gebruiken zonder dat u ver hoeft te reiken of naar voren hoeft te buigen.
- Houd de muis met al uw vingers vast en klik lichtjes. Beweeg de muis niet alleen met uw pols, maar met uw hele arm.

Meer informatie hierover en tips voor het gebruik van uw computer vindt u in de online Aptiva Help. U kunt ook de Internet-pagina "Healthy Computing" van IBM raadplegen op:

<http://www.pc.ibm.com/pc/ww/healthycomputing>

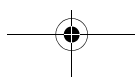
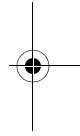
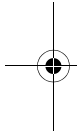
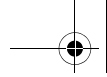

Hoofdstuk 3

Aptiva Help en software

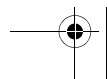
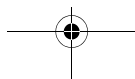
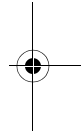
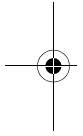
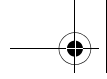

Aptiva Help en software

In dit hoofdstuk vindt u informatie over de manier waarop u met bepaalde hardware- en softwarefuncties van de computer kunt werken.

Hardware

Het Rapid Access™ II-toetsenbord gebruiken

Bij sommige modellen wordt een Rapid Access-toetsenbord geleverd. Dit toetsenbord heeft een zevental gekleurde toetsen, plus een aantal andere besturingsonderdelen die wellicht nieuw voor u zijn.

Rapid Access-toetsen zijn "sneltoetsen" waarmee u programma's kunt starten, bestanden kunt openen, naar Internet-pagina's kunt gaan en speciale functies kunt uitvoeren. Hierdoor hoeft u dus niet meer op een pictogram te klikken, niet meer naar een programma te zoeken in het menu Start en geen Internet-adres meer te typen.

Enkele Rapid Access-toetsen zijn vooraf ingesteld op bepaalde belangrijke functies (Geluid uit, Volume, en CD/DVD-besturing). Deze toetsen kunnen niet worden gewijzigd.

Er zijn zeven gekleurde Rapid Access-toetsen boven aan het toetsenbord. De vooraf ingestelde functies vindt u op een label boven deze toetsen. Van vijf van deze toetsen kunt u de functie wijzigen. Als u bijvoorbeeld vaak Patience speelt, kunt u een Rapid Access-toets instellen op het starten van dat spelletje. De toetsen Help en Standby kunnen niet worden aangepast. Als u op de Help-toets drukt, wordt het Aptiva Help-systeem gestart. Drukt u op de Standby-toets, dan komt de computer in een spaarstand; op die manier kunt u energie sparen als u de computer even niet gebruikt. Het Standby-lampje brandt als de computer in de spaarstand staat. U kunt de computer weer activeren door op de aan/uit-knop te drukken.

U kunt als volgt de functie van een Rapid Access-toets aanpassen:

- 1 Klik op de knop **Start** van Windows.
- 2 Selecteer **Instellingen** en klik op **Configuratiescherm**.
- 3 Dubbelklik op **Toetsenbord (Rapid Access)**. Het programma Rapid Access-toetsenbord Aanpassen wordt gestart.
- 4 Volg de instructies op het scherm.

Als u meer wilt weten over het Rapid Access-toetsenbord, kunt u in een van de vensters van het programma Rapid Access-toetsenbord Aanpassen op **Help** klikken.

De IBM ScrollPoint™ II-muis gebruiken

Sommige modellen worden geleverd met een ScrollPoint-muis. Een ScrollPoint II-muis heeft de volgende belangrijke onderdelen:

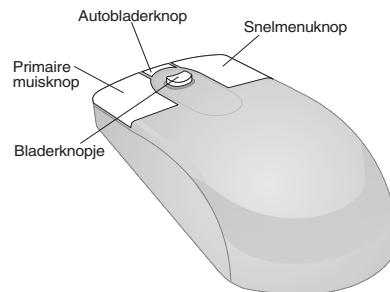

Primaire muisknop. Hiermee kunt u selecties maken en programma's starten.

Autobladerknop. Hiermee activeert u de autobladerfunctie. Als deze functie actief is, kunt u de richting en de snelheid van het bladeren besturen door de muis te verplaatsen. U heft deze functie op door op een willekeurige muisknop te drukken.

Aptiva Help en software

Snelmenuknop. Hiermee roept u een snelmenu (voorgrondmenu) voor een actief programma, een pictogram of een object op.

Bladerknopje. Hiermee bestuurt u de bladersnelheid- en richting. Dit knopje is gevoelig voor de hoeveelheid druk die u uitoefent. De richting waarin u druk uitoefent, bepaalt in welke richting er wordt gebladerd. De bladersnelheid is hoger naarmate u harder drukt.

U kunt het gedrag van de muisknoppen, de aanwijzers en andere functies van de muis naar wens aanpassen. Dit doet u als volgt:

- 1 Klik op de knop **Start** van Windows.
- 2 Selecteer **Instellingen** en klik op **Configuratiescherm**.
- 3 Dubbelklik op **Muis**. Het venster Eigenschappen voor Muis verschijnt.
- 4 Klik op de gewenste tab en volg de aanwijzingen op het scherm.

Als u meer wilt weten over de ScrollPoint II-muis, kunt u in een van de vensters van het programma Eigenschappen voor Muis op **Help** klikken.

Behandeling van CD's en DVD's

In uw computer is een CD-ROM-station of een DVD-ROM-station geïnstalleerd. U plaatst als volgt een CD of DVD in het station:

- 1 Open de lade door op de **CD-ROM- of DVD-ROM-knop** te drukken.
- 2 Haal de CD uit het doosje.

- 3 Plaats de CD in de ronde uitsparing in de lade. Zorg ervoor dat het label op de CD of DVD zichtbaar is. Sommige DVD's zijn aan twee kanten opgenomen.



Attentie

Zorg dat eventuele klemmetjes in de stationslade ingeklapt zijn voordat u een disc in de lade plaatst.

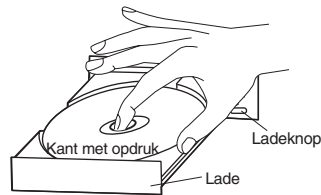

- 4 Sluit de lade door op de **CD-ROM- of DVD-ROM-knop** te drukken. U kunt ook zachtjes tegen de voorkant van de lade drukken. De lade wordt dan vanzelf naar binnen getrokken.

Aptiva Help en software

Bij levering is op uw computer een aantal verschillende typen informatie en software geïnstalleerd. In dit hoofdstuk vindt u informatie over de volgende onderwerpen:

- Tipkaarten in Aptiva Hoe kan ik...
- Aptiva Help
- Readme-bestanden
- Instructies voor het installeren en vervangen van hardware
- Software op CD en DVD

Tipkaarten in Aptiva Hoe kan ik...

Hoe kan ik... geeft u rechtstreeks toegang tot enkele van de populairste programma's op uw Aptiva PC. De tipkaarten helpen u bij zaken als het registreren van de computer, het installeren van een printer, het afspelen

Aptiva Help en software



Opmerking

Soms is er op de vaste schijf van het model dat u hebt aangeschaft niet voldoende ruimte om elk programma volledig te installeren. Wilt u alle programma's toch op dezelfde vaste schijf installeren, dan kunt u in dat geval de optie "partial install" gebruiken.

van audio-CD's en het tot stand brengen van een verbinding met Internet. U vindt Hoe kan ik... in Access Aptiva op het aangepaste Aptiva-bureaublad.

Aptiva Help

Op de vaste schijf van uw computer bevinden zich uitgebreide Help-bestanden met instructies voor het installeren en verwijderen van alle mogelijke soorten hardware. U kunt deze instructies vinden in Access Aptiva op uw bureaublad.

Als u hardware wilt installeren of vervangen, of als u wilt werken met het Configuratieprogramma, moet u de desbetreffende online instructies afdrucken omdat de computer voor deze handelingen moet worden uitgeschakeld. Alle andere onderwerpen kunt u online lezen.

U start Aptiva Help als volgt:

- 1 Start **Access Aptiva** (als dat nog niet is gebeurd).
- 2 Klik op **Hulp invoeren**.
- 3 Klik op **Aptiva Help-bestanden**.

Aptiva Help bevat gegevens en instructies voor een groot aantal verschillende handelingen, zoals:

- De werkplek inrichten
- De Aptiva•PC registreren
- De instellingen voor beeld en geluid aanpassen
- Een modem configureren
- De computer gebruiken
- Een verbinding met Internet tot stand brengen
- E-mail verzenden
- De computer in een goede conditie houden

- Updates van software aanbrengen
- De computer herstellen bij problemen
- Hardware installeren en vervangen

Als u nog meer wilt weten over uw computer, kunt u de Aptiva Help ook raadplegen voor informatie over:

- Aptiva Help
- Jaar 2000
- Access Aptiva
- Internet
- DVD
- Onderhoud van de computer
- Configuratie van de computer
- Hardware-onderdelen
- Het voorbereiden van upgrades
- Softwareprogramma's
- Ondersteuning

Als u Aptiva Help opnieuw wilt installeren:

Mocht u Aptiva Help verwijderd hebben en het later opnieuw willen installeren, dan kan dat als volgt:

- 1 Zorg dat de computer aan staat.
- 2 Plaats de "Herstel- en Diagnose-CD-ROM" in het CD-ROM- of DVD-ROM-station.
- 3 Ga naar het menu Start en klik op **Uitvoeren**.
- 4 Type de volgende opdracht:
G:\Applications\Helps\Setup.exe
- 5 Klik op **OK** en volg de instructies op het scherm.

Aptiva Help en software

Readme-bestanden

Een ander soort online informatie kunt u vinden in de bestanden met de naam README.TXT. Deze bestanden worden meestal geleverd als onderdeel van een programma en bevatten informatie over extra voorzieningen. Ook wordt in README-bestanden vaak beschreven hoe u een programma zó kunt installeren dat de meest efficiënte werking wordt verkregen.

Als er een Aptiva Readme-bestand op uw computer is geïnstalleerd, heet het APTIVA.TXT. U kunt het Aptiva Readme-bestand openen via Access Aptiva.

Programma's installeren

Bij uw computer zijn wellicht diverse CD-ROM's of DVD-ROM's met software geleverd. Daarnaast is een flink aantal programma's al op de vaste schijf van uw Aptiva geïnstalleerd. U kunt deze programma's vinden in de map **Programma's** in het menu **Start** van Windows.

Houd er rekening mee dat sommige spelletjes en andere programma's taal of beelden kunnen bevatten die minder geschikt zijn voor kinderen. Een groot aantal softwareprogramma's heeft van de ESRB (Entertainment Software Review Board) een beoordeling gekregen. Deze beoordelingen zijn per titel vastgelegd in een lijst. Bent u op zoek naar de beoordeling van een programma, dan kunt u de ESRB-website raadplegen, op <http://www.esrb.org>.

PROGRAMMA'S KUNNEN AFWIJKEN VAN DE RETAIL-VERSIE EN BEVATTEN MOGELIJK NIET ALLE DOCUMENTATIE OF FUNCTIES.

AutoPlay. De meeste CD's of DVD's zijn geschikt voor de functie "AutoPlay". Als de AutoPlay-voorziening in Windows is ingeschakeld, wordt het installatieprogramma (of de eerste track van de muziek-

CD) automatisch gestart als u een CD of DVD in het station plaatst. In de Help-informatie van Windows kunt u meer informatie vinden over Autoplay.

Voor het gebruik van sommige programma's hebt u naast de bestanden die zijn geïnstalleerd op de vaste schijf ook een CD of DVD nodig. Als u de CD of DVD die bij een reeds geïnstalleerd programma hoort, in de speler plaatst, wordt het programma automatisch gestart door de AutoPlay-voorziening.

Als uw Aptiva is uitgerust met een DVD-ROM-station, worden CD's en DVD's met AutoPlay-mogelijkheden altijd automatisch gestart. Staan er geen AutoPlay-programma's op een DVD-videodisc, dan wordt de DVD-video gestart.

Nieuwe versies van programma's

IBM Update Connector. Met de IBM Update Connector kunt u van tijd tot tijd updates ophalen van de software die in de fabriek op uw computer is geïnstalleerd. Meer informatie over de IBM Update Connector vindt u in de Aptiva Help. Voor informatie over de Aptiva Help raadpleegt u "Aptiva Help" op pagina 45.

Norton AntiVirus. Als Norton AntiVirus op uw computer geïnstalleerd is, kunt u updates van dat programma aanbrengen met behulp van Norton Live Update. Dit programma brengt automatisch alle beschikbare updates aan.

Hoofdstuk 4

Problemen oplossen

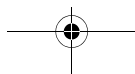
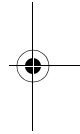
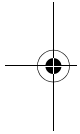
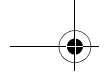

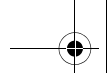

Problemen oplossen

Problemen opsporen en oplossen

Dit hoofdstuk bevat informatie over het opsporen en oplossen van veelvoorkomende computerproblemen.

Lees dit hoofdstuk door en kijk of u uw probleem past bij een beschrijving of foutcode die wordt genoemd. Als u de beschrijving of foutcode hebt gevonden, kunt u het probleem proberen op te lossen aan de hand van de aanwijzingen die worden gegeven. Voor het oplossen van problemen worden meerdere handelingen beschreven. Voer die handelingen een voor een uit totdat het probleem is verholpen. U hoeft niet altijd alle handelingen die in de beschrijving van een probleem worden genoemd uit te voeren.

De informatie in dit hoofdstuk is van toepassing op verschillende Aptiva-modellen. Het is mogelijk dat uw computer niet over alle hardware beschikt waarnaar in dit hoofdstuk wordt verwezen.

Als de genoemde apparatuur niet in uw computer is geïnstalleerd, kunt u de desbetreffende verwijzingen overslaan. Wordt er bij het model dat u hebt aangeschaft bijvoorbeeld geen Rapid Access-toetsenbord geleverd, dan kunt u alle handelingen die betrekking hebben op een dergelijk toetsenbord negeren. U hoeft alleen de handelingen uit te voeren die betrekking hebben op de hardware die daadwerkelijk bij uw computer is geleverd.

Biedt de informatie in dit hoofdstuk geen uitkomst, dan kunt u in "Ondersteuning en services" op pagina 105 lezen hoe u contact opneemt met IBM.

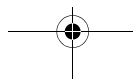
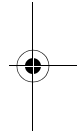
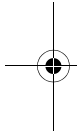

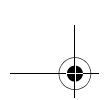

Als u wordt gevraagd het diagnoseprogramma uit te voeren, dan gaat u als volgt te werk:

- 1** Plaats de "Herstel- en Diagnose-CD-ROM" in het CD-ROM-station.
- 2** Sluit het besturingssysteem af en zet de computer uit. Wacht tot het netspanningslampje uit is.
- 3** Zet de computer aan.
- 4** Als het hoofdmenu verschijnt, plaatst u de cursor op **Systeemprogramma's**.
- 5** Kies **Diagnose uitvoeren** in het menu Systeemprogramma's.
- 6** Kies **Diagnose** op de menubalk en kies vervolgens **Normale test**.

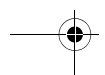
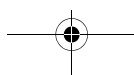
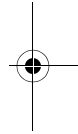
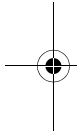

Problemen oplossen

Diagram voor probleemoplossing

Aan de hand van het onderstaande overzicht kunt u eventuele problemen met de computer snel en handig opsporen en oplossen.

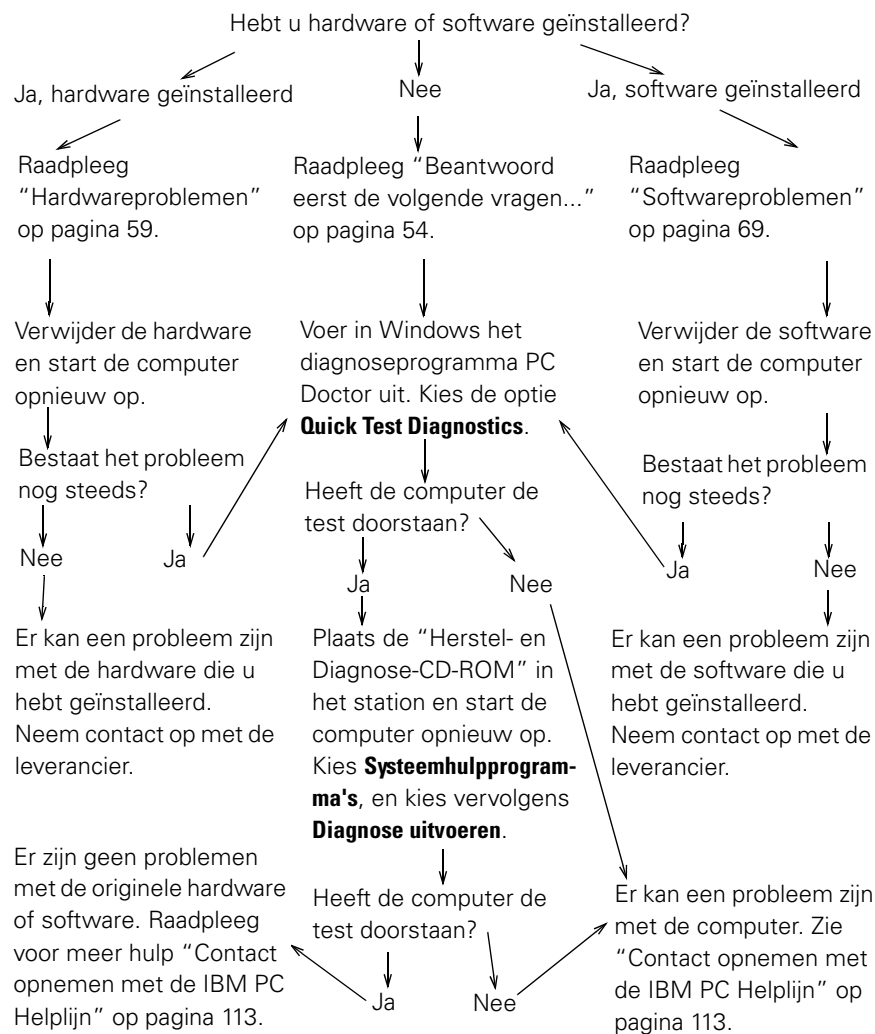

Beantwoord eerst de volgende vragen...

Branden de lampjes van computer en beeldscherm?

- Ja** De systeemeenheid en het beeldscherm krijgen stroom. Zie "Gaf het systeem bij het aan-zetten een geluidsignaal?" op pagina 55.
-
- Nee**
- 1 Druk op de aan/uit-knop van de computer en het beeldscherm en controleer of beide apparaten aan gaan.
 - 2 Controleer of de aan/uit-schakelaar die is verbonden met de netvoeding aan de achterkant van de systeemeenheid, in de positie "Aan" staat ("1" is "Aan", "0" is "Uit"). Deze schakelaar is niet op alle modellen van de computer aanwezig.
 - 3 Controleer of de kabels van de systeemeenheid en het beeldscherm goed zijn aangesloten. Controleer of de stekkers van de systeemeenheid en het beeldscherm in het stopcontact zitten. Op de Installatieposter kunt u zien hoe de kabels en snoeren moeten worden aangesloten.
 - 4 Controleer of het stopcontact niet door een dimmer of een hoofdschakelaar is uitgeschakeld. Als u een contactdoos voor meerdere apparaten gebruikt, controleer dan of deze aangesloten en ingeschakeld is.



Als de problemen niet zijn verholpen nadat u de voorgeschreven handelingen hebt verricht, kunt u de diagnoseprogramma's gebruiken die bij uw computer zijn geleverd. Hebt u service nodig, raadpleeg dan "Ondersteuning en services" op pagina 105.

Problemen oplossen

Gaf het systeem bij het aanzetten een geluidssignaal?

Ja

Er is mogelijk sprake van een hardwareprobleem.

- Als u zelf hardware hebt geïnstalleerd, verwijder die dan en start de computer opnieuw op om te zien of het probleem verholpen is. Als dit inderdaad het geval is, hebt u de hardware misschien onjuist geïnstalleerd. Installeer de hardware opnieuw.

Instructies voor het installeren van hardware in de systeemeenheid vindt u in de Aptiva Help.

Als het probleem hiermee niet verholpen is, raadpleegt u "Hardwareproblemen" op pagina 59.

- Controleer of de geheugenmodules correct zijn geïnstalleerd. Als dit niet het geval is, geeft het systeem meerdere geluidssignalen (in het ritme: tweemaal lang - driemaal kort). Installeer de geheugenmodules opnieuw. Als u de geluidssignalen hoort in een ander ritme dan tweemaal lang - driemaal kort, of als u niet zeker weet of de geheugenmodules juist zijn geïnstalleerd, raadpleeg dan "Ondersteuning en services" op pagina 105.
- Hebt u geen hardware geïnstalleerd, raadpleeg dan "Ondersteuning en services" op pagina 105.

Ja, meer dan één

Er is een probleem met de systeemeenheid. Zoek de foutcode of het foutbericht op in de paragraaf "Foutcodes" op pagina 81.

Nee

Er zijn bij de zelftest (POST) geen problemen gevonden.



Zijn de problemen niet verholpen nadat u de voorgeschreven handelingen hebt verricht, dan kunt u de meegeleverde diagnoseprogramma's gebruiken. Hebt u service nodig, raadpleeg dan "Ondersteuning en services" op pagina 105.

Beantwoord eerst de volgende vragen...

55

Wordt er iets afgebeeld op het beeldscherm?

Ja

Als een van de volgende dingen gebeurt, kan er een probleem met de systeemeenheid zijn:

- Er verschijnt een foutbericht. Zoek de foutcode of het foutbericht op in de paragraaf "Foutcodes" op pagina 81 en voer de bijbehorende actie uit.
- Er verschijnt een regel met een foutcode en een bericht. Volg de instructies in het bericht. Nadere instructies vindt u in "Werken met het Configuratieprogramma" op pagina 97.
- Er verschijnt een knipperende cursor. Raadpleeg "Ondersteuning en services" op pagina 105.
- Het beeld op het scherm is onleesbaar (het beeld rolt, knippert of flakkert). Mogelijk hebt u een beeldscherm-instelling gekozen die niet wordt ondersteund. Om uw beeldscherm opnieuw te configureren, doet u het volgende:
 - a. Start de computer opnieuw op. Zet indien nodig de systeemeenheid uit, wacht 15 seconden en zet de systeemeenheid weer aan.
 - b. Zodra tijdens het opstarten "Windows wordt gestart" op het scherm verschijnt, drukt u op **F8**. Het opstartmenu van Windows 98 verschijnt dan.
 - c. Kies optie 3 voor de veilige modus en druk op **Enter**. Hierdoor start de computer op met de oorspronkelijke configuratie-instellingen van Windows.
 - d. Nadat de computer is opgestart, dubbelklikt u op het pictogram **Deze computer** op het bureaublad.



Als de problemen niet zijn verholpen nadat u de voorgeschreven handelingen hebt verricht, kunt u de diagnoseprogramma's gebruiken die bij uw computer zijn geleverd. Hebt u service nodig, raadpleeg dan "Ondersteuning en services" op pagina 105.

Problemen oplossen

Wordt er iets afgebeeld op het beeldscherm?

- e. Dubbelklik in het venster Deze computer op het pictogram **Configuratiescherm**.
- f. Dubbelklik in het venster Configuratiescherm op het pictogram **Beeldscherm**.
- g. In het venster Eigenschappen voor Beeldscherm doet u het volgende:
 - i. Klik op de tab **Instellingen**.
 - ii. Klik op de knop **Geavanceerd...**
 - ii. Klik op de tab **Monitor**.
 - iii. Klik op de knop **Wijzigen....**
- h. Kies een nieuw beeldscherm. Raadpleeg voor aanvullende informatie de Help-bestanden van Windows of de documentatie die bij uw beeldscherm is geleverd.
- i. Start de computer opnieuw op. Het opstarten kan iets langer duren dan normaal.
- De kleuren op het scherm zijn verkeerd.
 - Controleer of de signaalkabel van het beeldscherm goed op de systeemeenheid is aangesloten. Op de Installatieposter kunt u zien hoe de kabel moet worden aangesloten.
 - Mogelijk moet u uw beeldscherm demagnetiseren. Is uw beeldscherm geleverd met een voorziening voor demagnetisering, raadpleeg dan de documentatie bij uw beeldscherm voor meer informatie.



Als de problemen niet zijn verholpen nadat u de voorgeschreven handelingen hebt verricht, kunt u de diagnoseprogramma's gebruiken die bij uw computer zijn geleverd. Hebt u service nodig, raadpleeg dan "Ondersteuning en services" op pagina 105.

Beantwoord eerst de volgende vragen...

57

Wordt er iets afgebeeld op het beeldscherm?

Ja

- Er kan een probleem met het beeldscherm zijn.
 - a. Controleer of de kabels van het beeldscherm goed zijn aangesloten. Op de Installatieposter kunt u zien hoe de kabels moeten worden aangesloten.
 - b. Stel met de knoppen op het beeldscherm de helderheid en het contrast in. Raadpleeg de documentatie bij uw beeldscherm voor instructies.
- Als u een videokaart hebt geïnstalleerd, zorg er dan voor dat:
 - a. de beeldschermkabel goed is aangesloten op de nieuwe videokaart en
 - b. de videokaart in het Configuratieprogramma is ingesteld als de primaire videokaart. Als het beeld op het scherm nog leesbaar is, kunt u voor meer informatie over het Configuratieprogramma terecht in de Aptiva Help.
- Er kan een probleem zijn met de batterij op de systeemplaat. Raadpleeg de Aptiva Help voor instructies voor het vervangen van de batterij.



Als de problemen niet zijn verholpen nadat u de voorgeschreven handelingen hebt verricht, kunt u de diagnoseprogramma's gebruiken die bij uw computer zijn geleverd. Hebt u service nodig, raadpleeg dan "Ondersteuning en services" op pagina 105.

Problemen oplossen

Hardwareproblemen

Het probleem:

Wat u kunt doen:

Geluidssignaal tijdens zelftest (POST)

Raadpleeg de probleemoplossingstabel in "Gaf het systeem bij het aan-zetten een geluidssignaal?" op pagina 55.

Het scherm is zwart (geen foutcode)

Als u geen geheugenmodules of adapterkaarten hebt geïnstalleerd, raadpleeg dan "Ondersteuning en services" op pagina 105.

Er wordt een foutcode afgebeeld

Wordt er een foutcode afgebeeld, zoek die dan op in "Foutcodes" op pagina 81 en voer de beschreven handeling uit.

De computer gaat plotseling uit

- 1** Als de functie Standby ingeschakeld is, druk dan op de aan/uit-knop aan de voorkant van de systeemeenheid.
- 2** Controleer of de stekkers van de systeemeenheid en het beeldscherm goed in het stopcontact zitten.
- 3** Controleer of de kabels goed zijn aangesloten op de systeemeenheid.
- 4** Controleer of het stopcontact stroom levert.
- 5** Haal de stekker van de systeemeenheid uit het stopcontact, wacht 15 seconden en steek de stekker weer in het stopcontact. Als de computer niet direct opstart, drukt u op de aan/uit-knop.
- 6** Als u hardware in de systeemeenheid hebt geïnstalleerd, controleer dan of de voedingskabels daarvan goed zijn aangesloten.



Zijn de problemen niet verholpen nadat u de voorgeschreven handelingen hebt verricht, dan kunt u de meegeleverde diagnoseprogramma's gebruiken. Hebt u service nodig, raadpleeg dan "Ondersteuning en services" op pagina 105.

Het probleem:**Wat u kunt doen:****Het wachtwoord kan niet worden opgegeven**

- 1** Controleer of het toetsenbord is ingeschakeld. Tijdens de zelftest (POST) knipperen de lampjes op het toetsenbord. Het Num Lock-lampje blijft ook na afloop van de zelftest branden.
- 2** Typ het juiste wachtwoord.
- 3** Controleer of de toetsenbordkabel goed is aangesloten op de toetsenbordpoort aan de achterkant van de systeemeenheid. De toetsenbordpoort is te herkennen aan een paars etiket en dit symbool: 

Er kan geen informatie van diskette, CD, DVD of Zip-schijf worden gelezen.

- 1** Controleer of u het juiste type diskette gebruikt en of de diskette correct is geformatteerd.
- 2** Controleer of de diskette, CD, DVD of Zip-schijf goed in het station is geplaatst.
- 3** Controleer of de CD schoon en onbeschadigd is.
- 4** Probeer of u kunt lezen van een diskette, CD, DVD of Zip-schijf waarvan u weet dat hij in orde is. Als dit het geval is, weet u dat de eerste diskette, CD, DVD of Zip-schijf beschadigd is. Kunt u de informatie op de goede diskette, CD, DVD of Zip-schijf niet lezen, dan is er misschien een probleem met het station.
- 5** Controleer of de voedingskabel en de signaalkabel stevig op de achterkant van het station zijn aangesloten. Instructies voor het werken met stations vindt u in de Aptiva Help.
- 6** Controleer in het Configuratieprogramma of het juiste diskettestation is geselecteerd en of het is ingeschakeld. Informatie over het Configuratieprogramma vindt u in de Aptiva Help.



Zijn de problemen niet verholpen nadat u de voorgeschreven handelingen hebt verricht, dan kunt u de meegeleverde diagnoseprogramma's gebruiken. Hebt u service nodig, raadpleeg dan "Ondersteuning en services" op pagina 105.

Problemen oplossen

Het probleem:

Wat u kunt doen:

Er kunnen geen gegevens naar een diskette of Zip-schijf worden geschreven

- 1 Controleer of u het juiste type diskette gebruikt en of de diskette correct is geformatteerd.
- 2 Controleer of de schijf niet beschermd is tegen schrijven.
- 3 Controleer of u de gegevens naar het juiste station stuurt.
- 4 Controleer of er genoeg ruimte op de schijf is. (Gebruik anders een lege, geformatteerde schijf.)
- 5 Probeer of u kunt schrijven naar een diskette waarvan u weet dat hij in orde is. Als dit lukt, weet u dat de eerste diskette beschadigd is. Kunt u niet naar de goede diskette schrijven, dan is er misschien een probleem met het diskettestation.
- 6 Controleer of de voedingskabel en de signaalkabel stevig op het station zijn aangesloten. Instructies voor het werken met stations vindt u in de Aptiva Help.
- 7 Controleer in het Configuratieprogramma of het juiste diskettestation is geselecteerd en of het is ingeschakeld. Informatie over het Configuratieprogramma vindt u in de Aptiva Help.

Diskette kan niet geformatteerd worden

- 1 Controleer of de diskette niet beschermd is tegen schrijven.
- 2 Controleer of u het juiste type diskette gebruikt.
- 3 Controleer of de voedingskabel en de signaalkabel stevig op het station zijn aangesloten. Instructies voor het werken met stations vindt u in de Aptiva Help.
- 4 Controleer in het Configuratieprogramma of het juiste diskettestation is geselecteerd en of de diskettestationcontroller is ingeschakeld. Informatie over het Configuratieprogramma vindt u in de Aptiva Help.



Zijn de problemen niet verholpen nadat u de voorgeschreven handelingen hebt verricht, dan kunt u de meegeleverde diagnoseprogramma's gebruiken. Hebt u service nodig, raadpleeg dan "Ondersteuning en services" op pagina 105.

Het probleem:**Wat u kunt doen:**

Als de computer wordt aangezet, verschijnt er een bericht dat u een opstartdiskette moet plaatsen en op Enter moet drukken.

- 1** Haal een eventuele diskette uit het station en start de computer opnieuw op.
- 2** Start de computer opnieuw op en controleer in het Configuratieprogramma of de opstartapparaten correct zijn ingesteld. Controleer of de optie Schijfstations ingeschakeld is. Informatie over het starten van het Configuratieprogramma vindt u in "Het Configuratieprogramma starten" op pagina 99.
- 3** Controleer of de voedingskabel en de signaalkabel stevig zijn aangesloten op de achterkant van het vasteschijfstation in de systeemeenheid.
- 4** Plaats de "Herstel- en Diagnose-CD-ROM" in het CD-ROM- of DVD-ROM-station en druk op **Ctrl + Alt + Delete**. Volg de instructies op het scherm om de bestanden van het besturingssysteem weer op de vaste schijf van de computer terug te zetten. Waarschuwing: Bij deze herstelprocedure wordt uw vaste schijf geformatteerd; **DAARBIJ WORDEN ALLE BESTANDEN GEWIST**.
- 5** Als het niet lukt de bestanden van het besturingssysteem weer op de vaste schijf van de computer terug te zetten, raadpleeg dan "Ondersteuning en services" op pagina 105.



Zijn de problemen niet verholpen nadat u de voorgeschreven handelingen hebt verricht, dan kunt u de meegeleverde diagnoseprogramma's gebruiken. Hebt u service nodig, raadpleeg dan "Ondersteuning en services" op pagina 105.

Problemen oplossen

Het probleem:

Een audioschijf wordt niet automatisch gestart als hij in het CD-ROM- of DVD-ROM-station wordt geplaatst.

Wat u kunt doen:

- Controleer of AutoPlay ingeschakeld is. U schakelt AutoPlay als volgt in:
- 1** Dubbelklik op het bureaublad van Windows op het pictogram **Deze computer**.
 - 2** Dubbelklik in het venster Deze computer op de map **Configuratiescherm**.
 - 3** Dubbelklik in het venster Configuratiescherm op het pictogram **Systeem**.
 - 4** Klik in het venster Systeem op de tab **Apparaatbeheer**.
 - 5** Dubbelklik in de lijst op **CD-ROM** of **DVD-ROM** en dubbelklik vervolgens op het afgebeelde CD-ROM-station.
 - 6** Klik in het venster Eigenschappen op de tab **Instellingen**.
 - 7** Klik in het kader **Opties** op het selectievakje **Bericht bij automatisch invoegen**. Er verschijnt dan een vinkje.
 - 8** Klik op **OK** om de instellingen op te slaan en het venster te sluiten.
 - 9** Klik op **OK** om het venster Systeem te sluiten.



Zijn de problemen niet verholpen nadat u de voorgeschreven handelingen hebt verricht, dan kunt u de meegeleverde diagnoseprogramma's gebruiken. Hebt u service nodig, raadpleeg dan "Ondersteuning en services" op pagina 105.

Het probleem:**Wat u kunt doen:**

Het toetsenbord werkt niet of sommige toetsen doen het niet.

- 1** Controleer of de toetsenbordkabel goed is aangesloten op de toetsenbordpoort aan de achterkant van de systeemeenheid. De toetsenbordpoort is te herkennen aan een paars etiket en dit symbool: 
- 2** Druk met uw vingers op alle toetsen en controleer of er geen toetsen vastzitten.
- 3** Controleer of er geen toetsen uitgeschakeld zijn, bijvoorbeeld de Rapid Access-toetsen.
- 4** Als een of meer Rapid Access-toetsen de enige toetsen zijn die niet werken, kan het zijn dat u die toetsen uitgeschakeld hebt of aan geen enkele functie hebt toegewezen. Gebruik het Help-systeem van het programma Rapid Access-toetsenbord Aanpassen om de oorzaak van problemen met Rapid Access-toetsen te achterhalen. Als u dit programma wilt starten en het Help-systeem wilt raadplegen, doet u het volgende:
 - a. Klik op de knop **Start** van Windows.
 - b. Selecteer **Instellingen** en klik op **Configuratiescherm**.
 - c. Dubbelklik op **Toetsenbord (Rapid Access)**. Het programma Rapid Access-toetsenbord Aanpassen wordt gestart.
 - d. Klik op **Help**.
- 5** Controleer of het programma dat u gebruikt, wel invoer toelaat. In sommige programma's is dit niet het geval.
- 6** Zet het systeem uit. Wacht 15 seconden en zet het weer aan.



Zijn de problemen niet verholpen nadat u de voorgeschreven handelingen hebt verricht, dan kunt u de meegeleverde diagnoseprogramma's gebruiken. Hebt u service nodig, raadpleeg dan "Ondersteuning en services" op pagina 105.

Problemen oplossen

Het probleem:

Wat u kunt doen:

De cursor reageert niet op de muis

- 1** Probeer of de muis wèl werkt als u hem bijvoorbeeld op een muismat gebruikt.
- 2** Controleer of u in het programma dat u gebruikt een muis kunt gebruiken. In sommige programma's is dit niet het geval.
- 3** Controleer of de muiskabel goed is aangesloten op de muispoort (niet de toetsenbordpoort) aan de achterkant van de systeemeenheid.
De muispoort is te herkennen aan een groen etiket en dit symbool: 
- 4** Zet het systeem uit. Wacht 15 seconden en zet het weer aan.
- 5** Maak de muis schoon. Doe dit als volgt:
 - a. Zet de computer uit.
 - b. Haal de stekker van de muiskabel uit de aansluiting.
 - c. Houd de muis ondersteboven. Draai het plaatje aan de onderkant van de muis los. (Soms moet u het plaatje rechtsom losdraaien.) Draai de muis weer rechtop; het plaatje en de bal vallen er uit.
 - d. Maak het plaatje en de buitenkant van de muis schoon met een vochtige doek. Maak ook de rollers aan de binnenkant van de muis goed schoon.
 - e. Leg de bal en het plaatje weer op hun plaats. Draai het plaatje weer vast. (Soms moet u het plaatje linksom vastdraaien.)
 - f. Sluit de muiskabel weer aan.
 - g. Zet de computer aan.



Zijn de problemen niet verholpen nadat u de voorgeschreven handelingen hebt verricht, dan kunt u de meegeleverde diagnoseprogramma's gebruiken. Hebt u service nodig, raadpleeg dan "Ondersteuning en services" op pagina 105.

Het probleem:**Wat u kunt doen:****De ScrollPoint II-muis
bladert niet**

Controleer of het programma de ScrollPoint-muis ondersteunt. In sommige programma's is dit niet het geval.

**Modem- of
communicatiefouten**

- 1** Controleer of het telefoonsnoer goed aangesloten is. Op de Installatieposter kunt u zien hoe het snoer moet worden aangesloten.
- 2** Controleer of de telefoonaansluiting het doet. Dit doet u door er een werkende telefoon op aan te sluiten. Kijk of u verbinding kunt krijgen.
- 3** Controleer of u het juiste nummer belt en of u de juiste communicatie-instellingen gebruikt. Extra informatie vindt u in de documentatie bij de communicatiesoftware.
- 4** Zorg ervoor dat niemand de telefoonlijn gebruikt terwijl u verbinding legt met een andere computer.
- 5** Als u Wisselgesprek gebruikt, zorg dan dat die functie uit staat.
- 6** Als sommige communicatieprogramma's wel werken en andere niet, kan het probleem misschien worden veroorzaakt door een fout in de configuratie. Extra informatie vindt u in de documentatie bij uw communicatiesoftware.
- 7** Controleer of uw modem is aangesloten op een analoge telefoonlijn. Uw telefoonmaatschappij kan u vertellen welk type telefoonlijn u hebt.
- 8** Controleer of de modemkaart correct is geïnstalleerd. Instructies voor het werken met adapterkaarten vindt u in de Aptiva Help.



Zijn de problemen niet verholpen nadat u de voorgeschreven handelingen hebt verricht, dan kunt u de meegeleverde diagnoseprogramma's gebruiken. Hebt u service nodig, raadpleeg dan "Ondersteuning en services" op pagina 105.

Problemen oplossen

Het probleem:

Wat u kunt doen:

Printerfout

- 1** Controleer of de printer aan staat.
- 2** Controleer of de printerkabel goed is aangesloten op de printer en op de parallelle poort aan de achterkant van de systeemeenheid.
De parallelle poort is te herkennen aan dit symbool:

- 3** Controleer of de stekker van de printer in het stopcontact zit.
- 4** Controleer of de printer gereed is. (Op sommige printers houdt het Gereed-lampje op met knipperen zodra de printer gereed is.)
- 5** Controleer in het programma of het juiste printerstuurprogramma is geselecteerd. Instructies voor het selecteren van een printerstuurprogramma vindt u in de online Help-bestanden van Windows.
- 6** Zorg ervoor dat het papier en de cassette met het afdruk materiaal (inkt, lint of toner) correct zijn geladen.
- 7** Zet de printer en de computer uit en wacht 15 seconden. Zet eerst de printer en daarna de computer weer aan.
- 8** Als u afdrukt onder Windows, kunt u in Apparaatbeheer kijken of er foutsymbolen verschijnen voor de poort die is toegewezen aan de printer. Meer informatie over Apparaatbeheer vindt u in de online Help-bestanden bij Windows.
- 9** Als u afdrukt onder DOS, gaat u naar het Configuratieprogramma en controleert u of de parallelle poort niet is uitgeschakeld. Informatie over het Configuratieprogramma vindt u in de Aptiva Help. (Lees verder op de volgende pagina.)



Zijn de problemen niet verholpen nadat u de voorgeschreven handelingen hebt verricht, dan kunt u de meegeleverde diagnoseprogramma's gebruiken. Hebt u service nodig, raadpleeg dan "Ondersteuning en services" op pagina 105.

Het probleem:

Wat u kunt doen:

Printerfout

- 10**Controleer in het Configuratieprogramma of de Operationele Werkstand van de Parallele Poort is ingesteld op een werkstand die overeenkomt met die van de printer. Informatie over het Configuratieprogramma vindt u in de Aptiva Help.
- 11**Als u andere apparaten hebt aangesloten op de parallele poort, ontkoppelt u deze en zorgt u ervoor dat alleen de printer is aangesloten. Probeer opnieuw af te drukken.
- 12**Gebruik een printerkabel die minder dan twee meter lang is. Extra informatie vindt u in de documentatie bij uw printer.



Zijn de problemen niet verholpen nadat u de voorgeschreven handelingen hebt verricht, dan kunt u de meegeleverde diagnoseprogramma's gebruiken. Hebt u service nodig, raadpleeg dan "Ondersteuning en services" op pagina 105.

Problemen oplossen

Softwareproblemen

Het probleem:**Wat u kunt doen:**

Aptiva Help kan niet worden geopend

- 1 Start de Windows Verkenner en kijk of de bestanden op de computer staan. De bestanden van Aptiva Help staan in C:\IBMTOOLS\APTHELP.
- 2 Als de bestanden niet in C:\IBMTOOLS\APTHELP staan, kunt u ze opnieuw installeren vanaf de "Herstel en Diagnose-CD-ROM". Instructies vindt u in "Als u Aptiva Help opnieuw wilt installeren:" op pagina 46.



Met de IBM Update Connector kunt u van tijd tot tijd updates ophalen van de software die in de fabriek op uw computer is geïnstalleerd. Meer informatie over de IBM Update Connector vindt u in de Aptiva Help.

Zijn de problemen niet verholpen nadat u de voorgeschreven handelingen hebt verricht, dan kunt u de meegeleverde diagnoseprogramma's gebruiken. Hebt u service nodig, raadpleeg dan "Ondersteuning en services" op pagina 105.

Het probleem:**Wat u kunt doen:****De computer gaan niet naar Standby**

De volgende procedure kan worden uitgevoerd op systemen die zo zijn ingesteld dat ze 'ontwaken' uit Standby als de muis, het toetsenbord of een van de stations wordt gebruikt:

- 1** Raak de muis of het toetsenbord niet aan en start geen toepassingen die gebruik maken van de modem of de stations. Deze handelingen hebben tot gevolg dat de timer opnieuw wordt gestart.
- 2** Leg de muis niet op een trillende ondergrond. Als u de muis bijvoorbeeld bovenop de computer of een ander apparaat legt, kan de timer opnieuw worden gestart voordat de opgegeven tijd is verstreken.
- 3** Wacht een paar minuten langer dan de opgegeven tijd. Windows gebruikt de vaste schijf af en toe voor het overbrengen van geheugen ("swapping"). Daardoor wordt de timer steeds opnieuw gestart.
- 4** Kijk of het helpt als u AutoPlay van het CD- of DVD-station uitschakelt. Als Autoplay ingeschakeld is, wordt alle activiteit in deze stations waargenomen door Energiebeheer. Hierdoor wordt verhinderd dat de computer in Standby komt. Meer informatie hierover vindt u in het onderwerp over configuratie in de Aptiva Help.
- 5** Controleer of de computer geen fax ontvangt en geen verbinding heeft met Internet of een BBS.



Met de IBM Update Connector kunt u van tijd tot tijd updates ophalen van de software die in de fabriek op uw computer is geïnstalleerd. Meer informatie over de IBM Update Connector vindt u in de Aptiva Help.

Zijn de problemen niet verholpen nadat u de voorgeschreven handelingen hebt verricht, dan kunt u de meegeleverde diagnoseprogramma's gebruiken. Hebt u service nodig, raadpleeg dan "Ondersteuning en services" op pagina 105.

Problemen oplossen

Het probleem:

Wat u kunt doen:

Het systeem gaat niet uit als u op de aan/uit-knop drukt

- 1** Als u onder Windows werkt, kijkt u bij Energiebeheer op het Configuratiescherm. Het systeem moet werken conform de instelling hiervan.
- 2** Werkt u niet onder Windows (bijvoorbeeld onder DOS), dan kan het nodig zijn de aan/uit-knop vier seconden ingedrukt te houden om de computer uit te schakelen.
- 3** Ga naar het Configuratieprogramma en kies **Energiebeheer**. Zorg dat "Aan/uitschakelaar < 4 sec." is ingesteld op **Uitschakelen**.

Het systeem gaat niet naar Standby als u op de aan/uit-knop drukt

- 1** Als u onder Windows werkt, kijkt u bij Energiebeheer op het Configuratiescherm. Het systeem moet werken conform de instelling hiervan.
- 2** Ga naar het Configuratieprogramma en kies **Energiebeheer**. Zorg dat "Aan/uitschakelaar < 4 sec." is ingesteld op **Standby**.

De telefoon gaat en de computer ontwaakt uit Standby, maar er komt geen faxbericht binnen

- De faxsoftware moet actief zijn en ingesteld op het ontvangen van faxberichten. Raadpleeg de documentatie bij de faxsoftware om te controleren of de fax correct is ingesteld.
- In sommige gevallen moet de telefoon iets langer overgaan voordat de faxsoftware reageert. Laat de telefoon een aantal keren langer overgaan.



Met de IBM Update Connector kunt u van tijd tot tijd updates ophalen van de software die in de fabriek op uw computer is geïnstalleerd. Meer informatie over de IBM Update Connector vindt u in de Aptiva Help.

Zijn de problemen niet verholpen nadat u de voorgeschreven handelingen hebt verricht, dan kunt u de meegeleverde diagnoseprogramma's gebruiken. Hebt u service nodig, raadpleeg dan "Ondersteuning en services" op pagina 105.

Het probleem:**Wat u kunt doen:****De computer ontwaakt niet uit Standby als er een belsignaal binnenkomt**

- 1** De modemsoftware moet geopend zijn op het moment dat de computer naar Standby gaat.
- 2** Ga naar het Configuratieprogramma en controleer of zowel Energiebeheer als Modem Hervatten bij Belsignaal ingeschakeld zijn. Raadpleeg "Werken met het Configuratieprogramma" op pagina 97.

Het antwoord-apparaat werkt niet als de computer in Standby staat

De software voor het antwoordapparaat moet open zijn en zijn ingesteld op het ontvangen van berichten. (De combinatie van hardware en software die nodig is om gesproken berichten te kunnen ontvangen, is niet op alle modellen aanwezig.)

U hebt op de aan/uit-knop van de computer gedrukt, maar de computer gaat niet uit

- Houd de aan/uit-knop vier seconden ingedrukt.
- Als de computer na vijf minuten nog steeds niet uit is, raadpleegt u "Ondersteuning en services" op pagina 105 voor informatie over de manier waarop u service kunt krijgen.



Met de IBM Update Connector kunt u van tijd tot tijd updates ophalen van de software die in de fabriek op uw computer is geïnstalleerd. Meer informatie over de IBM Update Connector vindt u in de Aptiva Help.

Zijn de problemen niet verholpen nadat u de voorgeschreven handelingen hebt verricht, dan kunt u de meegeleverde diagnoseprogramma's gebruiken. Hebt u service nodig, raadpleeg dan "Ondersteuning en services" op pagina 105.

Problemen oplossen

Beeldschermproblemen

Het probleem:

Wat u kunt doen:

Kleurafwijkingen op het scherm

- 1** Controleer of de beeldschermregelaars goed zijn ingesteld.
- 2** Zet het beeldscherm uit de buurt van apparatuur die magnetische storing kan veroorzaken, bijvoorbeeld andere beeldschermen, externe luidsprekers of microfoons. (Bij sommige modellen van de computer worden luidsprekers en een microfoon geleverd. Deze zijn afgeschermd, zodat ze geen magnetische storing kunnen veroorzaken.) Zet het beeldscherm uit, wacht een half uur en zet het weer aan.
- 3** Kies een nieuwe instelling in het Kleurenpalet. Instructies voor het werken met de kleurinstellingen in het Kleurenpalet vindt u in de online Help van Windows.
- 4** Controleer of de signaalkabel van het beeldscherm goed is aangesloten.
- 5** Als u een ander beeldscherm tot uw beschikking hebt, sluit dit dan aan. Als het probleem nu is verholpen, is er misschien iets mis met uw beeldscherm.
- 6** Mogelijk moet u uw beeldscherm demagnetiseren. Is uw beeldscherm geleverd met een voorziening voor demagnetisering, raadpleeg dan de documentatie bij uw beeldscherm voor meer informatie.

De weergave op het scherm is vervormd

Stel de regelaars van het beeldscherm bij. Raadpleeg de documentatie bij het beeldscherm voor instructies.



Is het probleem niet verholpen nadat u de voorgeschreven handelingen hebt verricht, raadpleeg dan de documentatie bij beeldscherm. Hebt u service nodig, raadpleeg dan "Ondersteuning en services" op pagina 105.

Het probleem:**Wat u kunt doen:****Lettertypen op het scherm zijn afgekapt of samengedrukt**

Hoewel het met de gekozen resolutie in veel gevallen mogelijk is om de grootte van bepaalde lettertypen te veranderen, worden grote lettertypen niet door alle programma's ondersteund. Bij grote lettertypen kan het voorkomen dat woorden afgesneden of samengedrukt worden. Controleer in de instellingen voor het beeldscherm of er kleine lettertypen zijn geselecteerd. Instructies voor het werken met de beeldscherminstellingen vindt u in de online Help van Windows.

Schermblijft leeg

- 1** Controleer of de signaalkabel van het beeldscherm goed is aangesloten.
- 2** Controleer of het systeem aan staat.
- 3** Als u een ander beeldscherm tot uw beschikking hebt, sluit dit dan aan. Als het probleem nu is verholpen, is er misschien iets mis met uw beeldscherm.

Flikkerend of onvast beeld op het beeldscherm

- 1** Stel het beeldscherm in op een lagere resolutie, minder kleuren of een hogere verversingsfrequentie. Instructies voor het werken met de beeldscherm-instellingen vindt u in de online Help van Windows.
- 2** Als uw beeldscherm dicht bij een ander beeldscherm staat, zet ze dan verder uit elkaar.

De kleur van het scherm is fel geel, magenta (paars of rood-blauw) of cyaan (blauw-groen)

Raadpleeg de documentatie bij uw beeldscherm. Hebt u service nodig, raadpleeg dan "Ondersteuning en services" op pagina 105.



Is het probleem niet verholpen nadat u de voorgeschreven handelingen hebt verricht, raadpleeg dan de documentatie bij beeldscherm. Hebt u service nodig, raadpleeg dan "Ondersteuning en services" op pagina 105.

Problemen oplossen

Het probleem:

Wat u kunt doen:

Eerder gemaakte aanpassingen zijn niet opgeslagen

U hebt misschien meer door de gebruiker te definiëren werkstanden geselecteerd dan het beeldscherm kan opslaan. In dat geval wordt de oudste werkstand vervangen door de nieuwste. Met de beeldschermregelaars kunt u het beeld aanpassen aan de weergavestand die u gebruikt.

Een van de volgende problemen:

- Volledig leeg scherm
- Geen cursor op het scherm
- Alleen de cursor op het scherm
- Het scherm is onleesbaar
- Overige beeldschermproblemen

- 1** Als de voorziening Standby ingeschakeld is, drukt u op de aan/uit-knop aan de voorkant van de systeemeenheid om het systeem uit Standby te laten 'ontwaken'.
- 2** Controleer of de signaalkabel van het beeldscherm goed is aangesloten.
- 3** Controleer of de stekkers van de systeemeenheid en het beeldscherm in het stopcontact zitten.
- 4** Controleer of het systeem en het beeldscherm aan staan. (De netspanningslampjes op de computer en het beeldscherm branden als de stroom is ingeschakeld.)
- 5** Stel de regelaars van het beeldscherm bij.
- 6** Verander de achtergrondkleuren in uw programma of probeer een ander programma.
- 7** Zet de computer uit, haal de stekker uit het stopcontact, wacht 15 seconden en steek de stekker weer in het stopcontact. Start de computer opnieuw op.



Is het probleem niet verholpen nadat u de voorgeschreven handelingen hebt verricht, raadpleeg dan de documentatie bij beeldscherm. Hebt u service nodig, raadpleeg dan "Ondersteuning en services" op pagina 105.

Problemen met audio, multimedia en modem

Het probleem:

Wat u kunt doen:

U hebt nieuwe luidsprekers aangesloten en het geluid is zacht of vervormd

Als u machinetype 2170 hebt en actieve luidsprekers hebt aangesloten (d.w.z. luidsprekers met een ingebouwde versterker), kunt u in het gedeelte "Actieve luidsprekers installeren" in de Aptiva Help lezen hoe u jumpers op de systeemplaat moet verzetten om de versterker van de Aptiva uit te schakelen.

U hoort in Windows geen geluid

- 1** Controleer de volumeregelaars op de computer. Meer informatie over de geluidsinstellingen vindt u in de Help-bestanden van Windows.
- 2** Controleer of de luidsprekers correct zijn aangesloten. Als de luidsprekers een lampje hebben, controleer dan of dit brandt. Instructies voor het aansluiten van de luidsprekers vindt u op de Installatieposter die bij de computer is geleverd.
- 3** Controleer of het programma dat u gebruikt, kan worden uitgevoerd onder Windows. Als het programma oorspronkelijk is ontworpen voor DOS, maakt het geen gebruik van de geluidsvoorzieningen van Windows. Het programma moet dan worden geconfigureerd voor SoundBlaster Pro of SoundBlaster-emulatie.



Is het probleem niet verholpen nadat u de voorgeschreven handelingen hebt verricht, raadpleeg dan de documentatie bij uw modem of geluidskaart. Als u daarin geen oplossing vindt, voer dan de bij uw computer geleverde diagnoseprogramma's uit. Hebt u service nodig, raadpleeg dan "Ondersteuning en services" op pagina 105.

Problemen oplossen

Het probleem:

Wat u kunt doen:

U hoort geen geluid bij DOS-spelletjes of DOS-programma's

- 1** Controleer of het spelletje of programma geconfigureerd is voor SoundBlaster Pro of SoundBlaster-emulatie. In de documentatie bij het DOS-programma vindt u instructies voor het kiezen van de geluidskaartinstellingen.
- 2** In de Aptiva Help-informatie kunt u informatie vinden over het uitvoeren van DOS-spelletjes of DOS-programma's.
- 3** Schakel de computer uit en start hem weer op in MS-DOS-modus. Probeer het programma opnieuw uit te voeren.

De joystick of gamepad werkt niet of werkt niet goed

- 1** Controleer of de joystick of gamepad goed is aangesloten op de computer.
- 2** Mogelijk moet u de joystick of gamepad opnieuw kalibreren. Dit doet u in het gedeelte Joystick in het Configuratiescherm van Windows.
- 3** In de documentatie bij de joystick of gamepad kunt u meer informatie vinden over het oplossen van problemen.



Is het probleem niet verholpen nadat u de voorgeschreven handelingen hebt verricht, raadpleeg dan de documentatie bij uw modem of geluidskaart. Als u daarin geen oplossing vindt, voer dan de bij uw computer geleverde diagnoseprogramma's uit. Hebt u service nodig, raadpleeg dan "Ondersteuning en services" op pagina 105.

Het probleem:**Wat u kunt doen:**

Als u probeert de modem te gebruiken, werkt deze niet

- 1 Als u de modem zelf hebt geïnstalleerd, controleer dan of dat correct is gebeurd.
- 2 Controleer of het communicatieprogramma juist is geconfigureerd. Aangeraden wordt de volgende instellingen te gebruiken:

- Type modem:
 - Generieke Hayes-modem
 - Hayes-compatibel met foutcorrectie
 - Hayes-compatibel met hoge snelheid
 - Door de gebruiker gedefinieerd modem
 - Hayes-modem
 - Overig

Als u **Overig**, kiest, moet u de juiste initialisatiereeks opgeven. Voor de meeste modemprogramma's is dit AT&F

- Baudwaarde:
 - 115.200 kbps of de maximale instelling die in uw communicatiesoftware beschikbaar is.
- COM-poort:
 - COM1

Informatie over de configuratie vindt u in de documentatie bij het communicatieprogramma.



Is het probleem niet verholpen nadat u de voorgeschreven handelingen hebt verricht, raadpleeg dan de documentatie bij uw modem of geluidskaart. Als u daarin geen oplossing vindt, voer dan de bij uw computer geleverde diagnoseprogramma's uit. Hebt u service nodig, raadpleeg dan "Ondersteuning en services" op pagina 105.

Problemen oplossen

Het probleem:

Wat u kunt doen:

De tweede modem kan niet worden gebruikt

- Als u zelf een tweede modem hebt geïnstalleerd:
- Zorg ervoor dat de telefoonlijn is aangesloten op de modem die u wilt gebruiken.
 - Zorg dat de communicatiesoftware die u gebruikt, goed geconfigureerd is voor de tweede modem.
 - Zorg ervoor dat de tweede modem correct is geconfigureerd. Aan een tweede modem moet een andere COM-poort en een andere IRQ worden toegewezen dan aan de eerste. Informatie over het configureren vindt u in de documentatie bij het communicatieprogramma.

Als u probeert de modem te gebruiken, krijgt de computer geen kiestoon

- 1 Controleer of de telefoonkabel goed is aangesloten op de computer. Instructies vindt u op de Installatieposter.
- 2 Controleer of de telefoonlijn niet wordt gebruikt door iemand anders.
- 3 Controleer of de telefoonlijn werkt.
- 4 Voeg in het communicatieprogramma dat u gebruikt de opdracht $\times 3$ toe aan de initialisatiereeks van de modem. Informatie over het wijzigen van de initialisatiereeks kunt u vinden in de documentatie bij uw communicatiesoftware.



Is het probleem niet verholpen nadat u de voorgeschreven handelingen hebt verricht, raadpleeg dan de documentatie bij uw modem of geluidskaart. Als u daarin geen oplossing vindt, voer dan de bij uw computer geleverde diagnoseprogramma's uit. Hebt u service nodig, raadpleeg dan "Ondersteuning en services" op pagina 105.

DVD-problemen

Het probleem:

Wat u kunt doen:

Het scherm blijft zwart als er DVD-video wordt afgespeeld

- 1 Start het DVD-afspeelprogramma opnieuw.
- 2 Sluit alle nog geopende bestanden, sluit Windows af en start de computer opnieuw op.

DVD-film kan niet worden afgespeeld

- 1 Controleer of de DVD schoon en onbeschadigd is.
- 2 Controleer de regio-instelling van de DVD. Veel DVD's kunnen alleen worden afgespeeld als ze gecodeerd zijn voor de regio waarop de computer is ingesteld.

Geen geluid of haperend geluid bij het afspelen van DVD-film

- 1 Controleer de geluidsinstellingen van Windows en van uw luidsprekers.
- 2 Controleer of de DVD schoon en onbeschadigd is.
- 3 Controleer alle kabelaan sluitingen van en naar de luidsprekers.

De weergave is traag of wordt vaak onderbroken

- 1 Als er programma's op de achtergrond actief zijn (bijvoorbeeld AntiVirus), beëindigt u die.
- 2 Stel de beeldschermresolutie in op minder dan 1152x864 beeldpunten.

Ongeldige schijf of schijf niet gevonden

- 1 Controleer of er een DVD-video in het station zit, met de glimmende kant naar beneden.
- 2 Stel de beeldschermresolutie in op minder dan 1152x864 beeldpunten.



Is het probleem niet verholpen nadat u de voorgeschreven handelingen hebt verricht, raadpleeg dan de documentatie bij uw modem of geluidskaart. Als u daarin geen oplossing vindt, voer dan de bij uw computer geleverde diagnoseprogramma's uit. Hebt u service nodig, raadpleeg dan "Ondersteuning en services" op pagina 105.

Problemen oplossen

Foutcodes

Foutcode en beschrijving	Wat u kunt doen:
<p>Het scherm is zwart (geen foutcode)</p> <p>Geluidssignaal tijdens zelftest (POST)</p>	<p>Als u zelf hardware hebt geïnstalleerd, verwijder die dan en start de computer opnieuw op om te zien of het probleem verholpen is. Als dit het geval is, hebt u de hardware mogelijk onjuist geïnstalleerd. Installeer de hardware opnieuw.</p> <ul style="list-style-type: none"> Als u <u>geheugenmodules of adapterkaarten hebt geïnstalleerd</u>, controleer dan of dat correct is gebeurd. Hebt u <u>geen</u> geheugenmodules of adapterkaarten geïnstalleerd, raadpleeg dan "Ondersteuning en services" op pagina 105.
<p>Druk op <Esc> om NMI uit te schakelen of op een andere toets om het systeem opnieuw op te starten.</p>	<ol style="list-style-type: none"> Druk op Esc om NMI (Non-Maskable Interrupt) uit te schakelen en ga door met het opstarten. Druk op een andere toets om het systeem opnieuw op te starten. Informatie over het Configuratieprogramma vindt u in de Aptiva Help.
<p>111</p> <p>I/O-pariteitsfout</p>	<p>Laad de standaardinstellingen van het Configuratieprogramma en start opnieuw op. Meer informatie vindt u in "Werken met het Configuratieprogramma" op pagina 97.</p>
<p>127</p> <p>CPU-klok onjuist</p>	<p>Als u de processor hebt vervangen, was deze fout te verwachten. Hebt u dat niet gedaan, dan moet u in het Configuratieprogramma de fabrieksinstellingen laden. Meer informatie vindt u in "Werken met het Configuratieprogramma" op pagina 97.</p>
<p></p>	<p><i>Zijn de problemen niet verholpen nadat u de voorgeschreven handelingen hebt verricht, dan kunt u de meegeleverde diagnoseprogramma's gebruiken. Hebt u service nodig, raadpleeg dan "Ondersteuning en services" op pagina 105.</i></p>



Foutcode en beschrijving	Wat u kunt doen:
---------------------------------	-------------------------

151/163

Fout Real-Time-klok

Ga naar het Configuratieprogramma en stel de juiste datum en tijd in. Meer informatie vindt u in "Werken met het Configuratieprogramma" op pagina 97.

Datum en tijd onjuist

161

CMOS-batterij defect

Ga naar het Configuratieprogramma, laad de fabrieksinstellingen en stel de juiste datum en tijd in. Als deze fout optreedt, moet de batterij worden vervangen. Meer informatie vindt u in "Werken met het Configuratieprogramma" op pagina 97.

162

**Fout in CMOS-
controlegetal**

Laad de standaardinstellingen van het Configuratieprogramma en start opnieuw op. Controleer ook de datum en tijd. Meer informatie vindt u in "Werken met het Configuratieprogramma" op pagina 97.

162

**Fout in hardware-
configuratie**

- 1 Dit bericht verschijnt samen met andere foutberichten waarin wordt aangegeven in welk apparaat het probleem veroorzaakt. Zoek eerst dat andere foutbericht op en voer de bijbehorende handelingen uit.
- 2 Ga naar het Configuratieprogramma en breng de noodzakelijke wijzigingen in de instellingen aan. Informatie over het Configuratieprogramma vindt u in de Aptiva Help en in de Help-functie van het Configuratieprogramma.



Zijn de problemen niet verholpen nadat u de voorgeschreven handelingen hebt verricht, dan kunt u de meegeleverde diagnoseprogramma's gebruiken. Hebt u service nodig, raadpleeg dan "Ondersteuning en services" op pagina 105.

Problemen oplossen

Foutcode en beschrijving	Wat u kunt doen:
164 Geheugengrootte gewijzigd	<p>Als u geheugen hebt verwijderd, was deze fout te verwachten. Zo niet, dan doet u het volgende:</p> <ol style="list-style-type: none"> 1 Controleer of de DIMM's correct zijn geïnstalleerd en start het systeem opnieuw op. 2 Als de fout nog niet is verholpen, zijn de DIMM's misschien beschadigd. Vervang de DIMM's. Instructies vindt u in de Aptiva Help.
201 Geheugenfout op MMMM:SSSS:0000h (R:xxxxh, W:xxxh)	<ol style="list-style-type: none"> 1 Controleer of de DIMM's correct zijn geïnstalleerd en start het systeem opnieuw op. 2 Als de fout na het uitvoeren van handeling 1 niet is verholpen, zijn de DIMM's misschien beschadigd. Vervang de DIMM's. Instructies voor het werken met de systeemplaat vindt u in de Aptiva Help.
301 Fout met PS/2-toetsenbord, of toetsenbord niet aangesloten	<ol style="list-style-type: none"> 1 Sluit het toetsenbord goed aan en start opnieuw op. 2 Als de fout na het uitvoeren van handeling 1 niet verholpen is, vervangt u het toetsenbord. Het is mogelijk beschadigd.
303 Fout: Interface voor PS/2-toetsenbord	<ol style="list-style-type: none"> 1 Sluit het toetsenbord goed aan en start opnieuw op. 2 Als de fout na het uitvoeren van handeling 1 niet verholpen is, vervangt u het toetsenbord. Het is mogelijk beschadigd.
648 Diskteststation(s) beschermd tegen schrijven	<ol style="list-style-type: none"> 1 Controleer of het schuifje voor schrijfbescherming van de diskette in de juiste stand staat. 2 Ga naar het Configuratieprogramma. Kies Geavanceerde opties en vervolgens Beveiligingsopties. Zorg dat de parameter Diskteststation is ingesteld op Normaal. Meer informatie vindt u in "Werken met het Configuratieprogramma" op pagina 97.
	<p><i>Zijn de problemen niet verholpen nadat u de voorgeschreven handelingen hebt verricht, dan kunt u de meegeleverde diagnoseprogramma's gebruiken. Hebt u service nodig, raadpleeg dan "Ondersteuning en services" op pagina 105.</i></p>

Foutcode en beschrijving	Wat u kunt doen:
---------------------------------	-------------------------

662

**Fout met
diskettecontroller**

Ga naar het Configuratieprogramma en laad de fabrieksinstellingen. Meer informatie vindt u in "Werken met het Configuratieprogramma" op pagina 97.

662

Fout: Diskettestation A

- 1** Controleer in het Configuratieprogramma of de optie Diskettestation A goed is ingesteld. Informatie over het Configuratieprogramma vindt u in de Aptiva Help en in de Help-functie van het Configuratieprogramma.
- 2** Controleer of de signaalkabel van het diskettestation goed is aangesloten op het station en op de aansluiting op de systeemplaat.
- 3** Controleer of de voedingskabel van het station correct is aangesloten.
- 4** Als de fout niet is opgelost nadat u stap 1 t/m 3 hebt uitgevoerd, is het diskettestation waarschijnlijk defect.

962

**Conflict(en):
Diskettestation op de
systeemplaat**

- 1** Verwijder alle geïnstalleerde adapterkaarten.
- 2** Zet het systeem aan om te zien of het zonder deze kaarten wel werkt.
- 3** Installeer nu één voor één de kaarten weer om te bepalen welke kaart de fout veroorzaakt.
- 4** Nadat u zo de beschadigde kaart(en) hebt opgespoord, vervangt u deze.
Instructies voor het werken met adapterkaarten vindt u in de Aptiva Help.



Zijn de problemen niet verholpen nadat u de voorgeschreven handelingen hebt verricht, dan kunt u de meegeleverde diagnoseprogramma's gebruiken. Hebt u service nodig, raadpleeg dan "Ondersteuning en services" op pagina 105.

Problemen oplossen

Foutcode en beschrijving

Wat u kunt doen:

962

Conflict(en) interne parallele poort

- Ga naar het Configuratieprogramma en breng de noodzakelijke wijzigingen in de instellingen aan.
- Wijzig het I/O-adres en de IRQ van de ingebouwde parallele poort of schakel hem uit.
 - Wijzig het I/O-adres en de IRQ van de parallele poort van de adapterkaart of schakel hem uit.
- Informatie over het Configuratieprogramma vindt u in de Aptiva Help.

1162

Conflict(en) interne seriële poort

- Ga naar het Configuratieprogramma en breng de noodzakelijke wijzigingen in de instellingen aan.
- Wijzig het I/O-adres en de IRQ van de ingebouwde seriële poort of schakel hem uit.
 - Wijzig het I/O-adres en de IRQ van de seriële poort van de adapterkaart of schakel hem uit.
- Informatie over het Configuratieprogramma vindt u in de Aptiva Help.

1755

Vaste-schijfstation(s) beschermd tegen schrijven

Ga naar het Configuratieprogramma en stel de parameter Vaste-schijfstation in op **Normaal**. Informatie over het Configuratieprogramma vindt u in de Aptiva Help.



Zijn de problemen niet verholpen nadat u de voorgeschreven handelingen hebt verricht, dan kunt u de meegeleverde diagnoseprogramma's gebruiken. Hebt u service nodig, raadpleeg dan "Ondersteuning en services" op pagina 105.

Foutcode en beschrijving	Wat u kunt doen:
--------------------------	------------------

1762

I/O-conflict(en): IDE-kanaal op de systeemplaat

- 1 Verwijder alle geïnstalleerde adapterkaarten.
- 2 Zet het systeem aan om te zien of het zonder deze kaarten wel werkt.
- 3 Installeer nu één voor één de kaarten weer om te bepalen welke kaart de fout veroorzaakt.
- 4 Nadat u hebt vastgesteld door welke kaart(en) de fout wordt veroorzaakt, gaat u naar het Configuratieprogramma, stelt u de optie "Resource-toewijzing opnieuw instellen" in op **Ja** en start u het systeem opnieuw op.
- 5 Als het probleem blijft bestaan, stelt u de optie Primair/Secundair IDE-kanaal op Systeemplaat in op **Uitgeschakeld**. Daarna start u het systeem opnieuw op. Instructies voor het werken met adapterkaarten vindt u in de Aptiva Help.

1780

Fout: IDE Master-station op primair kanaal

- 1 Controleer of de IDE-signaalkabel goed is aangesloten op het station en op de systeemplaat.
- 2 Controleer of de voedingskabel van het station correct is aangesloten.
- 3 Ga naar het Configuratieprogramma en controleer of de parameter "IDE-master op primair kanaal" is ingesteld op **Auto**. Informatie over het Configuratieprogramma vindt u in de Aptiva Help en in de Help-functie van het Configuratieprogramma.
- 4 Als de fout niet is opgelost nadat u de bovenstaande stappen hebt uitgevoerd, is het disktestation waarschijnlijk defect. Meer informatie vindt u in "Werken met het Configuratieprogramma" op pagina 97.



Zijn de problemen niet verholpen nadat u de voorgeschreven handelingen hebt verricht, dan kunt u de meegeleverde diagnoseprogramma's gebruiken. Hebt u service nodig, raadpleeg dan "Ondersteuning en services" op pagina 105.

Problemen oplossen

Foutcode en beschrijving

Wat u kunt doen:

1781

Fout: IDE Slave-station op primair kanaal

- 1** Controleer of de IDE-signaalkabel goed is aangesloten op het station en op de systeemplaat.
- 2** Controleer of de voedingskabel van het station correct is aangesloten.
- 3** Ga naar het Configuratieprogramma en controleer of de parameter "IDE-slave op primair kanaal" is ingesteld op **Auto**. Informatie over het Configuratieprogramma vindt u in de Aptiva Help en in de Help-functie van het Configuratieprogramma.
- 4** Als de fout niet is opgelost nadat u de bovenstaande stappen hebt uitgevoerd, is het diskettestation waarschijnlijk defect. Meer informatie vindt u in "Werken met het Configuratieprogramma" op pagina 97.

1782

Fout: IDE Master-station op secundair kanaal

- 1** Controleer of de IDE-signaalkabel goed is aangesloten op het station en op de systeemplaat.
- 2** Controleer of de voedingskabel van het station correct is aangesloten.
- 3** Ga naar het Configuratieprogramma en controleer of de parameter "IDE-master op secundair kanaal" is ingesteld op **Auto**. Informatie over het Configuratieprogramma vindt u in de Aptiva Help en in de Help-functie van het Configuratieprogramma.
- 4** Als de fout niet is opgelost nadat u de bovenstaande stappen hebt uitgevoerd, is het diskettestation waarschijnlijk defect. Meer informatie vindt u in "Werken met het Configuratieprogramma" op pagina 97.



Zijn de problemen niet verholpen nadat u de voorgeschreven handelingen hebt verricht, dan kunt u de meegeleverde diagnoseprogramma's gebruiken. Hebt u service nodig, raadpleeg dan "Ondersteuning en services" op pagina 105.

Foutcode en beschrijving	Wat u kunt doen:
--------------------------	------------------

1783

Fout: IDE Slave-station op secundair kanaal

- 1 Controleer of de IDE-signaalkabel goed is aangesloten op het station en op de systeemplaat.
- 2 Controleer of de voedingskabel van het station correct is aangesloten.
- 3 Ga naar het Configuratieprogramma en controleer of de parameter "IDE-slave op secundair kanaal" is ingesteld op **Auto**. Informatie over het Configuratieprogramma vindt u in de Aptiva Help en in de Help-functie van het Configuratieprogramma.
- 4 Als de fout niet is opgelost nadat u de bovenstaande stappen hebt uitgevoerd, is het diskteststation waarschijnlijk defect. Meer informatie vindt u in "Werken met het Configuratieprogramma" op pagina 97.

1800

Onjuiste IRQ-instelling

PnP ISA-kaarten uitgeschakeld

- 1 Ga naar het Configuratieprogramma, stel de optie "Resource-toewijzing opnieuw instellen" in op **Ja** en start het systeem opnieuw op.
- 2 Als het foutbericht weer verschijnt, gaat u na welk van de apparaten op de systeemplaat u het minst hard nodig hebt. Schakel dat apparaat vervolgens uit in het menu I/O-poorten van het Configuratieprogramma. Informatie over het Configuratieprogramma vindt u in de Aptiva Help en in de Help-functie van het Configuratieprogramma.



Zijn de problemen niet verholpen nadat u de voorgeschreven handelingen hebt verricht, dan kunt u de meegeleverde diagnoseprogramma's gebruiken. Hebt u service nodig, raadpleeg dan "Ondersteuning en services" op pagina 105.

Problemen oplossen

Foutcode en beschrijving

Wat u kunt doen:

1801

Fout bij toewijzen ROM-uitbreiding

- 1** Ga naar het Configuratieprogramma, stel de optie "Resource-toewijzing opnieuw instellen" in op **Ja** en start het systeem opnieuw op.
- 2** Wijzig het I/O-adres van de ROM-uitbreiding. Informatie over het Configuratieprogramma vindt u in de Aptiva Help en in de Help-functie van het Configuratieprogramma.

1802

Conflict(en) bij I/O-toewijzing

- 1** Ga naar het Configuratieprogramma, stel de optie "Resource-toewijzing opnieuw instellen" in op **Ja** en start het systeem opnieuw op. Informatie over het Configuratieprogramma vindt u in de Aptiva Help en in de Help-functie van het Configuratieprogramma.
- 2** Als het foutbericht weer verschijnt, gaat u na welk van de apparaten op de systeemplaat u het minst hard nodig hebt. Schakel dat apparaat vervolgens uit in het menu I/O-poorten van het Configuratieprogramma. Informatie over het Configuratieprogramma vindt u in de Aptiva Help en in de Help-functie van het Configuratieprogramma.

1803

Conflict(en) bij geheugentoeewijzing

- 1** Ga naar het Configuratieprogramma, stel de optie "Resource-toewijzing opnieuw instellen" in op **Ja** en start het systeem opnieuw op. Informatie over het Configuratieprogramma vindt u in de Aptiva Help.
- 2** Als het foutbericht weer verschijnt, gaat u na welk van de apparaten op de systeemplaat u het minst hard nodig hebt. Schakel dat apparaat vervolgens uit in het menu I/O-poorten van het Configuratieprogramma. Informatie over het Configuratieprogramma vindt u in de Aptiva Help.



Zijn de problemen niet verholpen nadat u de voorgeschreven handelingen hebt verricht, dan kunt u de meegeleverde diagnoseprogramma's gebruiken. Hebt u service nodig, raadpleeg dan "Ondersteuning en services" op pagina 105.

Foutcode en beschrijving	Wat u kunt doen:
--------------------------	------------------

1962	<ol style="list-style-type: none"> 1 Plaats een opstartdiskette in station A en druk op Enter om het systeem opnieuw op te starten. 2 Als het systeem wel werkt als u opstart vanaf station A, kan het probleem liggen aan de vaste schijf. 3 Controleer of het vaste-schijfstation goed is geïnstalleerd. Controleer alle kabelverbindingen. Informatie over het Configuratieprogramma vindt u in de Aptiva Help en in de Help-functie van het Configuratieprogramma.
-------------	--

Plaats een opstartdiskette en druk op <Enter> om opnieuw op te starten

8601/8603	<ol style="list-style-type: none"> 1 Zorg dat de muis is aangesloten op de PS/2-muispoort en start het systeem opnieuw op. 2 Als de fout na het uitvoeren van de bovenstaande handelingen nog niet is verholpen, vervangt u de PS/2-muis. Mogelijk is deze beschadigd.
------------------	--

Fout: Interface voor PS/2-aanwijsapparaat



Zijn de problemen niet verholpen nadat u de voorgeschreven handelingen hebt verricht, dan kunt u de meegeleverde diagnoseprogramma's gebruiken. Hebt u service nodig, raadpleeg dan "Ondersteuning en services" op pagina 105.

Problemen oplossen

Vooraf geïnstalleerde programma's en bestanden herstellen



Opmerking

Op sommige modellen is bij levering het programma ConfigSafe geïnstalleerd. Dit wordt op de achtergrond uitgevoerd. ConfigSafe maakt automatisch een momentopname van uw configuratiebestanden. Het is de moeite waard om, alvorens het systeem in de oorspronkelijke toestand te herstellen, ConfigSafe te starten en te proberen of het probleem niet kan worden verholpen door een eerdere versie van de configuratiebestanden te herstellen.

Uw Aptiva wordt geleverd met vooraf geïnstalleerde systeem- en programmabestanden. Deze vooraf geïnstalleerde programma's en bestanden staan ook op de "Herstel- en Diagnose-CD-ROM". Het kan gebeuren dat de oorspronkelijke programma's en bestanden op de vaste schijf beschadigd raken. In dat geval moeten de bestanden opnieuw op de vaste schijf worden geïnstalleerd.

Natuurlijk kunt u ook zelf programma's installeren en bestanden maken. Als u programma's installeert, kunnen tijdens het installatieproces bepaalde door het besturingssysteem gebruikte configuratiebestanden worden gewijzigd. Daarom is het verstandig regelmatig een reservekopie van deze configuratiebestanden te maken. Doe dat ook met de bestanden die u zelf maakt. Meer informatie over het maken van reservekopieën vindt u in de Aptiva Help.

Als u reservekopieën maakt van de bestanden van het besturingssysteem, kopieer dan altijd de oorspronkelijke directorystructuur. Als u de bestanden opnieuw installeert, moeten ze namelijk in de oorspronkelijke directory's worden geplaatst. Anders bestaat de kans dat de computer niet goed werkt.

U kunt de meegeleverde systeem- en programma-bestanden als volgt herstellen:

LET OP! Al uw persoonlijke bestanden en gegevens op de computer gaan bij deze procedure verloren!

- 1 Controleer of uw computer aan staat.
- 2 Maak reservekopieën van de configuratiebestanden en van alle bestanden die u zelf hebt gemaakt. Meer informatie vindt u in de Aptiva Help.

- 3 Plaats de "Herstel- en Diagnose-CD-ROM" in het CD- of DVD-station.
- 4 Zorg ervoor dat er geen diskette, CD of DVD in de andere stations zit.
- 5 Sluit het besturingssysteem af en zet de computer uit.
- 6 Wacht 15 seconden.
- 7 Zet de computer en het beeldscherm aan.
- 8 Als het hoofdmenu van het herstelprogramma verschijnt, kiest u **Volledig herstel**. Volg de instructies op het scherm.
- 9 Als u klaar bent met de herstelwerkzaamheden, vergeet dan niet de CD uit het station te halen voordat u de computer opnieuw opstart.
- 10 Nadat u de Aptiva-software opnieuw hebt geïnstalleerd, kopieert u uw eigen configuratie- en gegevensbestanden naar de originele directory's op de vaste schijf.

Als u de "Herstel- en Diagnose-CD-ROM" moet gebruiken, moet u in het Configuratieprogramma opgeven dat het CD-ROM- of DVD-ROM-station moet worden gelezen vóór het vaste-schijfstation. In de fabriek is het CD-ROM- of DVD-ROM-station reeds als eerste opstartapparaat gedefinieerd. Voor meer informatie over het selecteren van opstartapparaten in het Configuratieprogramma kunt u de Help bij het Configuratieprogramma raadplegen.

Stuurprogramma's opnieuw installeren

Door het opnieuw installeren van stuurprogramma's wijzigt u de configuratie van de computer. Installeer stuurprogramma's dus alleen opnieuw als u zeker weet dat dit noodzakelijk is om een probleem met de

Problemen oplossen

computer op te lossen. Kopieën van de stuurprogramma's die bij levering al op uw Aptiva waren geïnstalleerd, zijn te vinden op de "Herstel- en Diagnose-CD-ROM"; in de map "Drivers".

Als het noodzakelijk is een bepaald stuurprogramma opnieuw te installeren, ga dan naar de map "Drivers" op de CD-ROM en kies de desbetreffende submap.

Stuurprogramma's kunnen op verschillende manieren opnieuw worden geïnstalleerd:

- Kijk of u in de submap een bestand met de naam "Readme.txt" kunt vinden, of een ander bestand met de toevoeging ".txt". Soms wordt dit bestand naar het besturingssysteem genoemd, bijvoorbeeld "Win98.txt". In dit tekstbestand vindt u gewoonlijk informatie over de manier waarop u het stuurprogramma kunt installeren.

of

- Kies in het Configuratiescherm van Windows het pictogram Nieuwe hardware. Houd er rekening mee dat niet alle stuurprogramma's op deze manier geïnstalleerd kunnen worden. Alleen als er in de submap een ".inf"-bestand staat, kunt u de Wizard Nieuwe hardware gebruiken. Als u in de Wizard Nieuwe hardware wordt gevraagd welk stuurprogramma u wilt installeren, klikt u op **Diskette** en **Bladeren**. Selecteer vervolgens het juiste stuurprogrammabestand op de "Herstel- en Diagnose-CD-ROM".

of

- Kijk of u in de submap een bestand met de naam Setup.exe kunt vinden. Dubbelklik op dat bestand en volg de instructies op het scherm.

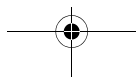
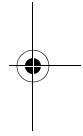
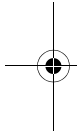
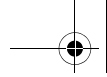

Hoofdstuk 5

Het Configuratieprogramma

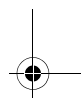
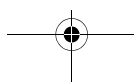
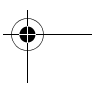
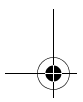
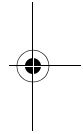
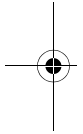
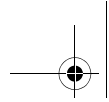

Het Configuratieprogramma

De IBM Aptiva Personal Computer is bij levering klaar voor direct gebruik. Het is dus niet nodig de configuratie aan te passen. Wilt u de configuratie-instellingen bekijken, dan kan dat met behulp van het Configuratieprogramma en de functie Apparaatbeheer van Windows.

Met het Configuratieprogramma kunt u bepaalde configuratie-instellingen ook wijzigen. Als u bijvoorbeeld nieuwe hardware installeert, kan het nodig zijn enkele specifieke instellingen te controleren of aan te passen.

In dit hoofdstuk leest u hoe u het Configuratieprogramma moet gebruiken. Als u aanvullende informatie over de opties in het Configuratieprogramma nodig hebt, kunt u de Help-informatie van het Configuratieprogramma raadplegen.

Werken met het Configuratieprogramma

In het Configuratieprogramma kunt u de configuratie-instellingen van de in uw computer geïnstalleerde hardware bekijken en desgewenst wijzigen. Als u nieuwe hardware in de computer installeert of als u tijdens het werken met de computer een foutbericht ziet, kan het noodzakelijk zijn om het Configuratieprogramma te gebruiken.

Automatisch bijwerken

In de meeste gevallen merkt het BIOS (Basic Input/Output System) van de computer zelf dat er een wijziging in de hardware is opgetreden. Dit gebeurt tijdens de POST-zelftest. Als u nieuwe hardware installeert, zorgt het BIOS ervoor dat het Configuratieprogramma automatisch wordt bijgewerkt.

Handmatig bijwerken

Soms worden wijzigingen echter niet automatisch aangebracht. Als u bijvoorbeeld hardware installeert die niet voldoet aan de Plug-and-Play-norm, moet u het Configuratieprogramma zelf bijwerken.

Het Configuratieprogramma verschaft informatie over:

- Processorsnelheid
- Systeem-, cache- en videogeheugen
- Schijfstations
- Seriële en parallelle poorten
- Voorzieningen voor Energiebeheer
- Toewijzingen van Plug-and-Play- en PCI-resource
- Opstartopties
- Modelgegevens
- Datum en tijd
- Beveiligingsopties

Sommige opties in het Configuratieprogramma, zoals systeeminformatie en modelgegevens, kunt u niet wijzigen omdat dit informatie over het systeem betreft die vastligt. Met andere opties kunt u de werking van de computer beïnvloeden. U kunt het Configuratieprogramma bijvoorbeeld gebruiken voor:

- Het definiëren of wijzigen van het systeemwachtwoord.
- Het terugdringen van het energieverbruik met de voorzieningen van Energiebeheer.
- Het in- of uitschakelen van de systeemgeheugentest.

Het Configuratieprogramma

Het Configuratieprogramma starten

Als er een fout optreedt, kan er een bericht met een foutcode en een beschrijving van het probleem worden afgebeeld. Als u op dat moment op **F1** drukt, wordt het Configuratieprogramma gestart. Verder kunt u alleen toegang krijgen tot het Configuratieprogramma als u de computer opstart.

Als de computer aan staat, start u het Configuratieprogramma als volgt:

- 1 Sla alle geopende bestanden op en sluit alle programma's af.
- 2 Klik op het bureaublad van Windows op de knop **Start**.
- 3 Klik op de optie **Afsluiten**.
- 4 Klik in het venster Windows afsluiten op **De computer opnieuw opstarten** en klik vervolgens op de knop **Ja**.
- 5 Zodra het volgende scherm verschijnt, drukt u op **F1**:



Als de computer uit staat, start u het Configuratieprogramma als volgt:

- 1 Zet het beeldscherm aan.
- 2 Zet de computer aan.

3 Zodra het volgende scherm verschijnt, drukt u op **F1**:



Het hoofdmenu van het Configuratieprogramma verschijnt:

 **Opmerking**

Het hoofdmenu op uw eigen computer kan enigszins afwijken van het menu dat u hier ziet, maar het werkt op dezelfde manier.

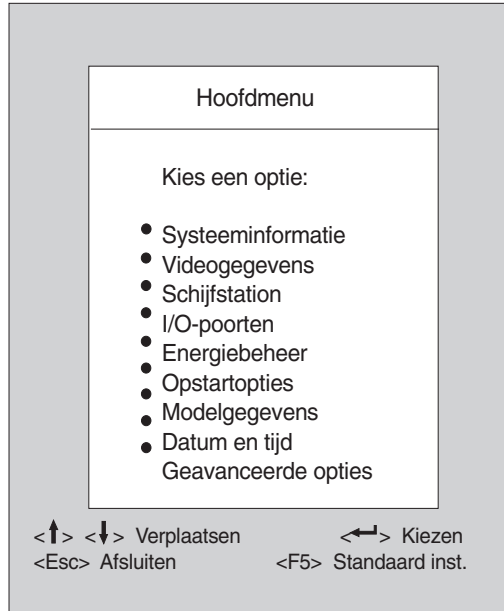

Het Configuratieprogramma

De menu's van het Configuratieprogramma

Het hoofdmenu van het Configuratieprogramma geeft een overzicht van de configuratieopties. Als u een van deze opties kiest, wordt er een menu afgebeeld.

Bij het werken met de menu's kunt u de volgende toetsen gebruiken:

Toets	Functie
↑ ↓	Door de opties in het menu bladeren. (Druk op Enter om de gewenste optie te kiezen.)
← →	Door de instellingen of waarden van een bepaalde optie bladeren. In sommige menu's kunt u met deze toetsen van het ene veld naar het andere gaan.
Enter	De optie kiezen die in het menu geaccentueerd is.
Esc	Als u de instellingen van een menu hebt bekeken of gewijzigd, gebruikt u deze toets om het menu te verlaten.
F1	Help-informatie over de geselecteerde menu-optie oproepen.
F5	De fabrieksinstellingen laden (in het hoofdmenu).



Opmerking

Deze toetsen zijn niet in alle menu's beschikbaar. Welke toetsen beschikbaar zijn, wordt onderaan elk menu afgebeeld.

Systeminformatie en modelgegevens bekijken

Als u algemene informatie over de hardware in uw computer wilt bekijken, kiest u in het hoofdmenu van het Configuratieprogramma de optie **Systeminformatie**. Het is niet mogelijk de waarden in het scherm Systeminformatie te wijzigen.

Het Configuratieprogramma werkt dit menu automatisch bij op het moment dat u:

- hardware in de computer installeert of vervangt
- wijzigingen aanbrengt in andere menu's van het Configuratieprogramma en deze wijzigingen opslaat.

Als u andere computergegevens wilt bekijken, bijvoorbeeld het model- en serienummer of de versie en datum van het BIOS, kiest u in het hoofdmenu van het Configuratieprogramma de optie **Modelgegevens**. Net als in het menu Systeminformatie kunt u de waarden niet wijzigen.

Instellingen wijzigen

In de menu's van het Configuratieprogramma wordt alle informatie die u kunt wijzigen, afgebeeld tussen vierkante haken: []. Informatie die niet tussen dergelijke vierkante haken staat, kan niet worden gewijzigd. Met de toetsen pijl omhoog en pijl omlaag kunt u de opties accentueren. Druk vervolgens op **Enter** om het bijbehorende menu op te roepen. Als u de instelling van een bepaalde optie wilt wijzigen, accentueert u die optie eerst en wijzigt u de instelling vervolgens met de toetsen pijl naar rechts en pijl naar links. Raadpleeg de Help van het Configuratieprogramma als u meer wilt weten over de opties die in elk menu beschikbaar zijn.

Het Configuratieprogramma

De standaardinstellingen laden

Bij levering is de Aptiva al volledig geconfigureerd en klaar voor direct gebruik. De oorspronkelijke configuratie-instellingen, ook wel fabrieksinstellingen of standaardinstellingen genoemd, zijn opgeslagen in de CMOS. In het Configuratieprogramma kunt u met behulp van de optie **Fabrieksinstellingen laden** de oorspronkelijke configuratie op elk gewenst moment herstellen.

U laadt de fabrieksinstellingen als volgt:

- 1 Ga naar het hoofdmenu en druk op **F5**. Er verschijnt een dialoogvenster waarin u wordt gevraagd of u de fabrieksinstellingen daadwerkelijk wilt herstellen.
- 2 Selecteer **Ja** met de pijl naar links en druk op **Enter**.
- 3 Druk op **Esc** om het Configuratieprogramma af te sluiten. Er verschijnt een venster met de vraag of u de wijzigingen wilt opslaan.
- 4 Kies **Ja** met de pijl naar links en druk op **Enter** om de wijzigingen op te slaan. In de volgende gevallen moet u de fabrieksinstellingen herstellen:
 - als u de systeembatterij vervangt
 - als het wijzigen van de configuratie-instellingen een systeemconflict tot gevolg heeft waardoor de computer vastloopt.

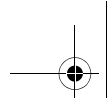

Het Configuratieprogramma afsluiten

Als u klaar bent met het bekijken en wijzigen van de configuratie-instellingen, drukt u op **Esc** om terug te keren naar het hoofdmenu. Van daar uit kunt u het Configuratieprogramma afsluiten en daarbij opgeven of uw wijzigingen al dan niet moeten worden opgeslagen.

U sluit het Configuratieprogramma als volgt af:

- 1 Ga naar het hoofdmenu en druk op **Esc**.
- 2 Kies een van de volgende mogelijkheden:
 - Als u de wijzigingen wilt opslaan, accentueert u met de pijl naar links de optie **Ja** en drukt u op **Enter**.
 - Wilt u de wijzigingen niet opslaan, dan accentueert u met de pijl naar rechts de optie **Nee** en drukt u op **Enter**.

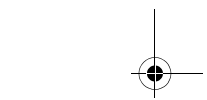
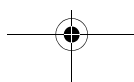
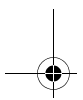
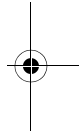
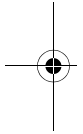

Hoofdstuk 6

Ondersteuning en services

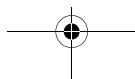
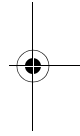
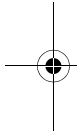
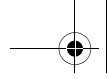

Ondersteuning en services

Eerste stappen

IBM HelpWare

IBM HelpWare is een uitgebreid pakket aan services en technische ondersteuning.

IBM HelpWare biedt u een groot aantal verschillende services en oplossingen, van 30-daagse installatieondersteuning tot hulp bij populaire programma's. Zolang u eigenaar bent van een IBM Aptiva Personal Computer kunt u indien nodig een beroep doen op deze service. Dus zelfs als uw garantie verlopen is, kunt u nog steeds gebruik blijven maken van HelpWare.

Hierna leest u welke soorten ondersteuning gratis zijn en wanneer er kosten in rekening worden gebracht.

Als u snel hulp nodig hebt

U kunt op twee manieren snel hulp krijgen van IBM:

Internet	In het gedeelte "Elektronische ondersteuning" op pagina 110 vindt u het Internet-adres voor uw land.
Telefoon	Raadpleeg "Contact opnemen met de IBM PC Helpline" op pagina 113 voor informatie over de telefonische diensten van HelpWare.

Wat u zelf kunt doen

Sommige computerproblemen kunt u eenvoudig zelf oplossen. Op uw Aptiva hebt u de beschikking over verschillende hulpmiddelen om problemen te lijf te gaan. Indien nodig kunt u voor ondersteuning natuurlijk altijd contact opnemen met IBM. Meer informatie over telefonische ondersteuning vindt u in "Contact opnemen met de IBM PC Helpline" op pagina 113.

Gedrukte documentatie. In de documentatie die bij uw computer is geleverd, kunt u informatie vinden over het oplossen van hardware- en softwareproblemen. Deze informatie begint met een kort overzicht op pagina 53, aan de hand waarvan u snel en handig een diagnose kunt stellen van hardware- en softwareproblemen. Als u eenmaal op de hoogte bent van de aard van het probleem, volgt u eenvoudigweg de instructies in "Problemen oplossen" op pagina 49. Aan de hand van de instructies die horen bij de beschrijving van uw probleem of foutcode kunt u proberen het probleem op te lossen.

Online documentatie. Uw computer beschikt bovendien over verschillende online informatiebronnen die u in geval van problemen kunt raadplegen.

Help-bestanden. Het besturingssysteem en de meeste vooraf geïnstalleerde programma's beschikken over online Help-bestanden. Aptiva Help is een geval apart: een compleet Help-systeem met informatie over het installeren van hardware, over het werken met de software en over een groot aantal andere veelvoorkomende computertaken. Bovendien leest u in Aptiva Help hoe u problemen kunt oplossen en problemen in de toekomst kunt voorkomen.

Readme-bestanden. De meeste besturingssystemen en softwareprogramma's worden geleverd met een bestand README.TXT. Dit is een tekstbestand dat belangrijke informatie over het programma bevat. U kunt

Ondersteuning en services

een README-bestand openen in een willekeurige teksteditor op uw computer. Als er een Aptiva Readme-bestand op uw computer is geïnstalleerd, heet het APTIVA.TXT.

Software. Op uw computer zijn bij levering verschillende softwareprogramma's geïnstalleerd waarmee u problemen kunt oplossen of naar informatie kunt zoeken.

Diagnoseprogramma's. Bij de computer wordt een diagnoseprogramma geleverd waarmee u de aard van eventuele problemen kunt vaststellen. U kunt het diagnoseprogramma PC Doctor onder Windows uitvoeren vanuit Access Aptiva of vanaf de "Herstel- en Diagnose-CD-ROM".

De Windows-versie van PC Doctor werkt via het besturingssysteem. Op de "Herstel- en Diagnose-CD-ROM" staat een versie van PC Doctor voor MS-DOS. Dit programma voert de tests rechtstreeks op de hardware uit. Het is belangrijk dat u beide programma's uitvoert voordat u contact opneemt met de IBM PC Helplijn. Als u de Windows-versie van PC Doctor nog niet hebt geïnstalleerd, moet u het programma eerst installeren vanaf de CD "Software Selecteren" die bij uw computer is geleverd.

IBM Update Connector. Met dit programma kunt u een verbinding tot stand brengen met het HelpCenter en updates downloaden van de softwareprogramma's die bij levering op uw systeem zijn geïnstalleerd. Nadat u de bestanden hebt binnengehaald, kunt u beginnen met de automatische installatieprocedure. IBM Update Connector is voor geregistreerde klanten gratis beschikbaar gedurende de garantietermijn. De eventuele telefoonkosten zijn voor uw eigen rekening.

Elektronische ondersteuning

Elektronische ondersteuning

Als u vragen of problemen hebt, kunt u op diverse manieren technische ondersteuning en informatie krijgen. Elektronische ondersteuning is niet alleen gemakkelijk in het gebruik, maar ook snel en bijzonder effectief. Bovendien betaalt u voor elektronische ondersteuning alleen telefoonkosten en de abonnementskosten van de Internet-serviceprovider. Hieronder leest u welke soorten elektronische ondersteuning er beschikbaar zijn.

Internet. U kunt gebruik maken van het Internet-adres om via Internet contact op te nemen met IBM. Via de homepage IBM Aptiva PC Support kunt u technische tips vinden, nieuwe versies van stuurprogramma's downloaden en nog veel meer.

Voor de Verenigde Staten, Canada, Australië en Nieuw-Zeeland vindt u de Internet-site van IBM Aptiva PC Support op het volgende adres:

<http://www.ibm.com/pc/support?page=IBM+Aptiva>

Ondersteuning en services

Voor de overige landen gebruikt u het volgende Internet-adres:

<http://www.ibm.com/pc/xx/aptiva.html>

Vervang xx in het adres door de lettercombinatie die hieronder voor uw land wordt genoemd:

Australië	AU
België	BE
Denemarken	DK
Duitsland	DE
Finland	FI
Frankrijk	FR
Ierland	UK
Italië	IT
Luxemburg	BE
Nederland	NL
Nieuw-Zeeland	NZ
Noorwegen	NO
Oostenrijk	AT
Spanje	ES
Verenigd Koninkrijk en Ierland	UK
Zweden	SE
Zwitserland	CH

Vanaf de websites hebt u toegang tot de IBM Knowledge Base. De IBM Knowledge Base is een hulpprogramma waarmee een diagnose kan worden gesteld van veelvoorkomende technische problemen. Om de Knowledge Base te kunnen gebruiken, moet u eerst verbinding maken met de IBM Aptiva PC Support-pagina en een persoonlijk profiel opgeven. In de IBM Knowledge Base vindt u probleemoplossingstabellen en stapsgewijze oplossingen.

Online services. Online services zijn bedrijven die wereldwijd een groot aantal verschillende diensten aanbieden, zoals e-mail, nieuwsgroepen en speciale forums. Sommige van deze bedrijven bieden ook IBM-forums aan, waar klanten technische ondersteuning en informatie over IBM-producten kunnen ontvangen.

America Online. Als u via America Online wilt zoeken naar informatie over IBM-producten en -services, gebruikt u het "Go to"-trefwoord `IBM connection`.

Automatische fax. Als u in de Verenigde Staten of Canada bent, een druktoetstelefoon hebt en de beschikking hebt over een fax, kunt u dag en nacht informatie per fax opvragen.

U krijgt als volgt toegang tot dit automatische faxstelsel:

- In de Verenigde Staten belt u 1-800-426-3395.
- In Canada belt u 1-800-465-3299.

Volg de gesproken instructies. De gewenste informatie wordt dan verzonden naar het faxnummer dat u opgeeft.

Er is een catalogus van ongeveer 40 pagina's beschikbaar met alle onderwerpen waarover u per fax informatie kunt ontvangen.

Ondersteuning en services

Contact opnemen met de IBM PC Helplijn

Opmerking

Voor procedurevragen en vragen over de installatie van software kunt u het gedeelte "Aanvullende ondersteuning aanschaffen" op pagina 119 raadplegen.

Beschikbare telefonische ondersteuning

Soms komt het voor dat u een probleem hebt dat u onmogelijk zelf kunt oplossen. In dit handboek vindt u op een aantal plaatsen instructies voor het oplossen van problemen. Zo kunt u het "Diagram voor probleemoplossing" op pagina 53 raadplegen voordat u contact opneemt met de IBM PC Helplijn. Als u het probleem ook niet kunt oplossen aan de hand van de instructies in het hoofdstuk "Problemen oplossen", kunt u de hulp van de IBM Helplijn inroepen.

Daar zijn computerdeskundigen werkzaam die uw vragen kunnen beantwoorden. Of hiervoor kosten worden berekend, is onder meer afhankelijk van de aard het probleem. In dit gedeelte leest u in welke gevallen de telefonische ondersteuning gratis is en in welke gevallen niet. Om telefonische ondersteuning te kunnen ontvangen, moet uw computer zijn geregistreerd.

30-daagse ondersteuning "Aan de slag". Als u vragen hebt over de installatie en configuratie van uw systeem, kunt u bij ons terecht. Binnen 30 dagen na aanschaf van uw computer kunt u gratis bellen met vragen over:

- het installeren van de systeemeenheid en het aansluiten van het beeldscherm en de printer
- het starten van het vooraf geïnstalleerde besturingssysteem
- het starten van de vooraf geïnstalleerde en meegeleverde software

De eventuele telefoonkosten zijn voor uw eigen rekening. De 30 dagen gaan in op de datum van aankoop.

**Opmerking**

Maak een notitie van de datum van aankoop en bewaar de aankoopbon goed. Het kan zijn dat u de aankoopbon moet tonen als u binnen de garantieperiode ondersteuning nodig hebt.

Technische ondersteuning voor software. Als u binnen de 30-daagse ondersteuningsperiode hulp nodig hebt bij het configureren of installeren van de vooraf geïnstalleerde of meegeleverde softwareprogramma's, kunt u de hulp invoeren van onze technische experts. Technici van de Helplijn helpen u bij het op de juiste manier laden van de programma's, zodat u ze zonder problemen kunt starten. Als u wilt weten hoe u bepaalde zaken op het gebied van software kunt oplossen, krijgt u tegen een kleine vergoeding antwoord. Meer informatie vindt u in "Aanvullende ondersteuning aanschaffen" op pagina 119.

Aanvullende ondersteuning. Het kan natuurlijk voorkomen dat u na afloop van de 30-daagse ondersteuningsperiode toch nog aanvullende ondersteuning nodig hebt. Ook kunt u zich tijdens het werken met uw Aptiva afvragen hoe u bepaalde zaken moet oplossen. In dat geval kunt u met uw vragen terecht bij de technici van de Helplijn. Voor deze hulp worden kosten in rekening gebracht. Meer informatie vindt u in "Aanvullende ondersteuning aanschaffen" op pagina 119.

**Opmerking**

Het machinetype, het modelnummer en het serienummer kunt u rechts onderaan op de voorkant van de systeemeenheid vinden.

Garantieservice voor hardware. Hoewel er zelden problemen zijn, kan het gebeuren dat de Aptiva PC die u hebt aangeschaft problemen geeft. Als u dit binnen de garantietermijn meldt, worden de in de fabriek geïnstalleerde hardware-onderdelen gerepareerd.

Voor uw Aptiva gelden de voorwaarden in de IBM Garantiebepalingen en de IBM Programmalicentie-overeenkomst die bij uw computer zijn meegeleverd. Lees de voorwaarden zorgvuldig door.

Als uw computer moet worden nagezien, zorg dan dat u de onderhoudstechnicus de Aptiva "Herstel- en Diagnose-CD-ROM" meegeeft die bij uw computer is geleverd.

Ondersteuning en services

Mocht uw computer een probleem hebben dat niet onder de garantiebepalingen valt, raadpleeg dan "Aanvullende ondersteuning aanschaffen" op pagina 119.



Opmerking

Als uw probleem niet binnen de 30-daagse ondersteuning of binnen de garantie valt, kunnen er extra kosten in rekening worden gebracht.

Vóór u belt...

Als u de gegevens in de volgende drie punten bij de hand houdt als u belt, kan de medewerker van de Helplijn u beter van dienst zijn. Bovendien kost het dan minder tijd om een diagnose te stellen en vragen te beantwoorden.

- 1 Registreer uw computer met behulp van het elektronische registratieformulier dat op uw computer is geïnstalleerd.
- 2 Voer indien mogelijk zowel de DOS-versie als de Windows-versie van het diagnoseprogramma PC Doctor uit. U wordt aangeraden de logbestanden die zijn gemaakt door beide versies op te slaan en af te drukken ten behoeve van de medewerker van de Helplijn. (Het logbestand dat wordt gemaakt in de Windows-versie wordt automatisch opgeslagen in C:\PCDR\detailed.txt.) Hoe u het programma PC Doctor gebruikt, leest u in het onderwerp "Problemen oplossen met de Herstel- en Diagnose-CD-ROM" in de Aptiva Help op uw computer.
- 3 Als u contact opneemt met de IBM Helplijn, wordt u gevraagd naar de volgende gegevens:

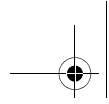

Naam

Adres

Telefoonnummer

Machinetype en model:

(op het voorpaneel, achter het deurtje)

Serienummer:

(op het voorpaneel, achter het deurtje)

Registratienummer:

(indien toegekend)

Aankoopdatum:

- Beschrijving van het probleem
- Exacte formulering van de foutberichten
- Gegevens over de configuratie van de hardware en software in uw systeem

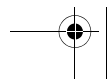
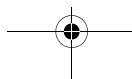

Ondersteuning en services

Als u belt zonder dat u aanspraak kunt maken op het 30-daagse ondersteuningsprogramma "Aan de slag" of als de garantie al verlopen is, worden er voor de ondersteuning kosten in rekening gebracht. Anders is de telefonische ondersteuning gratis.

Het is handig als u de telefoon bij de computer zet als u belt.

Als uw land niet in de lijst voorkomt, kunt u contact opnemen met uw IBM-vertegenwoordiger.

Land	Telefoonnummer	Bereikbaarheid
Australië	13-14-26	9:00 - 21:00 (EST - Australië), 365 dagen per jaar
België (Nederlands)	02-714-3504	9:00 - 21:00 CET maandag - vrijdag
België (Frans)	02-714-3503	9:00 - 21:00 CET maandag - vrijdag
Canada	1-800-565-3344	24 uur per dag, 7 dagen per week (m.u.v. feestdagen)
Denemarken	3525-6904	9:00 - 21:00 CET maandag - vrijdag 10:00-19:00 CET zaterdag
Duitsland	069-6654-9004	10:00-13:00 en 14:00-19:00 CET maandag - vrijdag
Finland	(09) 2294 3004	8:00 - 20:00 CET maandag - vrijdag
Frankrijk	01-6932-4004	9:00 - 21:00 CET maandag - vrijdag
Ierland	01-8159208	9:00 - 21:00 GMT maandag - vrijdag
Italië	02-4827-7003	10:00-13:00 en 14:00-19:00 CET maandag - vrijdag
Luxemburg	298-977-5058	9:00 - 21:00 CET maandag - vrijdag

Land	Telefoonnummer	Bereikbaarheid
Nederland	020-504-0530	9:00 - 21:00 CET maandag - vrijdag
Nieuw-Zeeland	0800-446-149	9:00 - 21:00 (EST - Australië) 365 dagen per jaar
Noorwegen	2-305-0304	9:00 - 22:00 CET maandag - vrijdag 12:00 - 17:30 CET zaterdag en zondag
Oostenrijk	1 546 325 102	10:00 - 13:00 en 14:00 - 19:00 CET maandag - vrijdag
Portugal	01 791-5147	Uitsluitend voice mail
Spanje	91-662-4261	10:00 - 13:00 en 14:00 - 19:00 CET maandag - vrijdag
Verenigd Koninkrijk	01475-555 001	9:00 - 21:00 GMT maandag - vrijdag
Verenigde Staten en Puerto Rico	1-919-517-2800	24 uur per dag, 365 dagen per jaar (responstijden kunnen verschillen)
Zweden	08-632-0051	9:00 - 21:00 CET maandag - vrijdag
Zwitserland (Duits)	0848 80 55 00	10:00 - 13:00 en 14:00 - 19:00 CET maandag - vrijdag
Zwitserland (Frans)	0848 80 55 00	9:00 - 21:00 CET maandag - vrijdag
Zwitserland (Italiaans)	0848 80 55 00	10:00 - 13:00 en 14:00 - 19:00 CET maandag - vrijdag

Mogelijk kan de medewerker van de Helplijn u ook technische informatie of productinformatie toezenden via fax of e-mail, bijvoorbeeld:

- verkoopinformatie
- productbrochures

Ondersteuning en services

- adressen van IBM-dealers
- diensten die IBM aanbiedt

Als u hulp nodig hebt bij een specifiek programma of als u ondersteuning wilt nadat de garantietermijn is verstreken, kunt u tegen een kleine vergoeding gebruik maken van deze services. Meer informatie over aanvullende ondersteuning vindt u in "Aanvullende ondersteuning aanschaffen".

Aanvullende ondersteuning aanschaffen

Aanvullende HelpWare-services

Zowel tijdens als na afloop van de garantietermijn voor uw computer kunt u aanvullende HelpWare-ondersteuning aanschaffen. De Helplijn biedt hulp bij de volgende zaken:

- Installatie, configuratie en gebruik van verschillende softwareprogramma's
- Gebruik van het besturingssysteem
- Configuratie en gebruik van multimediasuurprogramma's
- Installatie en configuratie van IBM PC-producten die niet meer onder de garantie vallen

U kunt kiezen uit de volgende ondersteuningspakketten:

Opmerking: Tenzij anders aangegeven zijn alle hier genoemde ondersteuningsopties in alle landen verkrijgbaar.

900-nummer. In de Verenigde Staten en Canada kunt u direct hulp van een technicus van het IBM PC HelpCenter krijgen door een 900-nummer te bellen. De kosten worden per minuut door de telefoonmaatschappij in rekening gebracht. Personen

onder 18 jaar moeten voor dergelijke telefoongesprekken toestemming hebben van ouder of voogd.

Verenigde Staten	Voor installatie en configuratie van IBM Aptiva-producten met garantie: 1-900-555-HELP(4357)	Maandag - vrijdag 9:00 - 21:00 Eastern Time	US\$ 2,99 per minuut, te beginnen na de eerste minuut
	Voor het gebruik van toepassingssoftware en voor IBM-producten zonder garantie: 1-900-555-CLUB(2582)	Maandag - vrijdag 9:00 - 21:00 Eastern Time	US\$ 2,99 per minuut, te beginnen na de eerste minuut
Canada	1-900-565-9988	24 uur per dag	Can\$ 3,50 per minuut

Uniform tarief. U kunt het IBM PC HelpCenter bellen om ondersteuning voor één of meer incidenten aan te schaffen. (In Canada belt u het gratis nummer dat staat vermeld op pagina 115). De optie voor uniform tarief is niet beschikbaar in Australië en Nieuw-Zeeland.

Eén incident. Als u hiervoor kiest, betaalt u voor elk afzonderlijk op te lossen incident een vaste vergoeding.

Pakket van drie. Als u voor dit pakket kiest, betaalt u voor ieder afzonderlijk incident in het pakket een lager bedrag dan voor een afzonderlijk incident. Het pakket van drie incidenten is een jaar geldig vanaf de datum van aankoop.

Pakket van vijf. In Australië en Nieuw-Zeeland kunt u kiezen voor dit pakket, waarbij u voor ieder afzonderlijk incident in het pakket een lager bedrag betaalt dan voor een afzonderlijk incident. Het pakket van vijf is een jaar geldig vanaf de datum van aankoop.

Ondersteuning en services



Opmerking

In de meeste landen kan voor alle beschikbare opties alleen met creditcard betaald worden.

In Australië kan voor alle opties betaald worden met een creditcard, cheque of betalingsopdracht.

Pakket van tien. Dit pakket is verkrijgbaar in de Verenigde Staten, Canada, Australië en Nieuw-Zeeland. Voor ieder afzonderlijk incident in het pakket betaalt u een lager bedrag dan voor een afzonderlijk incident. Het pakket van tien is een jaar geldig vanaf de datum van aankoop.

Een incident is een verzoek tot telefonische ondersteuning voor één enkele vraag of één enkel probleem. Een incident kan meerdere gesprekken of handelingen omvatten, inclusief (maar niet beperkt tot):

- uw oorspronkelijke vraag
- research door IBM
- antwoord van IBM.

Als u meerdere vragen of problemen hebt waarop u antwoord wilt, is er sprake van meerdere incidenten.

Om pakketten voor aanvullende ondersteuning te bestellen, belt u de volgende nummers:

- Raadpleeg pagina 117 voor de telefoonnummers en de tijden waarop u in uw land kunt bellen.
- In de Verenigde Staten en Canada moet u de volgende onderdeelnummers noemen als u belt:

	Onderdeelnummer VS	Onderdeelnummer Canada
Eén incident	2419720	EPCS1
Pakket van drie	2419721	EPCS3
Pakket van tien	2419722	EPCS10

Meer informatie

De service Enhanced PC Support is beschikbaar voor producten die op de lijst van ondersteunde producten staan. Als u via ons geautomatiseerde faxstelsel een brochure over Enhanced PC Support of een lijst van ondersteunde producten wilt ontvangen, kunt u het volgende nummer bellen:

- In de Verenigde Staten:

1 1-800-426-3395.

2 Kies optie 1.

3 Kies optie 1.

4 Kies een van de volgende documentnummers:

- Voor een brochure toetst u 11690 in. Sluit af met een #.
- Voor een lijst van ondersteunde producten toetst u 11682 in. Sluit af met een #.

5 Druk op 1 als u klaar bent.

6 Toets uw faxnummer in en sluit af met een #.

- In Canada neemt u contact op met IBM HelpFax:

1 Bel 1-800-465-3299.

2 Kies de juiste taal.

3 Kies optie 1.

4 Kies optie 1.

5 Kies een van de volgende documentnummers:

- Voor een brochure toetst u 16129 in.
- Voor een lijst van producten toetst u 16130.

6 Volg de verdere instructies.

- Neem in alle andere landen contact op met uw IBM-dealer of -vertegenwoordiger.

Ondersteuning en services

Express Maintenance

In de Verenigde Staten en Canada is de dienst "Express Maintenance" beschikbaar. Dit is een service voor vervanging van onderdelen waarbij het IBM HelpCenter bepaalde hardwarecomponenten (die onder de garantie vallen) direct naar u kan versturen. Het is dan dus niet nodig de computer naar een geautoriseerd IBM-servicecentrum te brengen. Sommige servicecentra fungeren als verzamelpunt van waaruit systemen naar een andere locatie worden verstuurd voor reparatie.

Als u Express Maintenance belt op nummer 1-919-517-2800, wordt u gevraagd naar uw creditcard; als u het defecte onderdeel binnen 30 dagen na ontvangst van het nieuwe onderdeel naar IBM verstuurt, worden er echter geen kosten in rekening gebracht. Stuurt u het onderdeel niet binnen 30 dagen terug, dan wordt de volledige verkoopprijs van het onderdeel via de creditcard verrekend. Creditcardgegevens worden niet beschikbaar gesteld aan derden.

Internationale Garantieservice (IWS) niet beschikbaar

Internationale Garantieservice (IWS) is een service van IBM die beschikbaar is voor klanten van bepaalde IBM Commercial PC-producten. Klanten die op reis gaan of die een product naar een ander land vervoeren, kunnen hun product registreren bij het International Warranty Service Office (IWSO) van IBM. Nadat het product bij de IWSO is geregistreerd, geeft IBM een certificaat af dat wordt gehonoreerd door IBM of IBM-wederverkopers die onderhoud plegen aan IBM Commercial PC-producten. Het IWS-programma is echter niet beschikbaar voor Aptiva-producten.

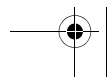
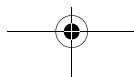
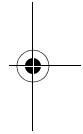
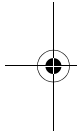
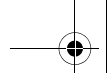

Hoofdstuk 7

Hardware installeren

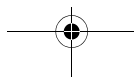
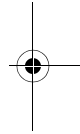
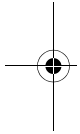
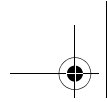

Hardware installeren

In dit hoofdstuk vindt u basisinformatie over:

- het installeren en verwijderen van stations
- het herkennen van onderdelen op de systeemplaat.



Gevaar!

Elektrische stroom van net-, telefoon- en communicatiekabels is gevaarlijk. Houd u bij het installeren, verplaatsen en openen van de behuizing van dit product aan de onderstaande instructies om de kans op een elektrische schok zoveel mogelijk te verminderen.

Deze instructies zijn niet volledig. Bovendien mag u uit deze instructies niet afleiden dat bepaalde specifieke stationsvakken in de computer leeg zouden moeten zijn of een station zouden moeten bevatten.

Op de vaste schijf van de computer bevinden zich uitgebreide instructies voor het installeren en verwijderen van alle mogelijke soorten hardware. U kunt deze instructies oproepen vanuit Access Aptiva op het bureaublad.

Als u hardware in de computer wilt installeren of vervangen, moet u de desbetreffende instructies uit de Aptiva Help afdrukken. Op pagina 45 kunt u lezen hoe u de Aptiva Help kunt openen.

Vóór u begint

Voordat u aan de slag gaat met de hardware in uw computer, moet u de computer uitzetten en de stekkers uit het stopcontact halen.



Gevaar!

Zorg ervoor dat u tijdens onweer geen kabels aansluit of loskoppelt en het product niet installeert, opnieuw configureert of repareert.

Loskoppelen

- 1 Zet de computer en alle aangesloten apparaten die een eigen aan/uit-knop hebben, aan.
- 2 Haal alle stekkers uit het stopcontact.
- 3 Ontkoppel alle communicatiekabels (zoals modemkabels en netwerkkabels) van de aansluitingen in de muur of de vloer.
- 4 Ontkoppel alle kabels en snoeren van de computer: netsnoeren, signaalkabels van externe apparaten, communicatiekabels en eventuele andere kabels.

Vóór u begint

127

De systeemeenheid openen

Het systeem kan twee behuizingen hebben: een minitower of een microtower. Raadpleeg het gedeelte dat bij uw systeem hoort.

Opmerking

Als het niet lukt de vergrendeling te openen, kijk dan of de kap wel helemaal naar achteren is geduwd.

De minitower openen

- 1 Maak de kapvergrendeling aan de achterkant van de machine los door deze in de richting van het ontgrendelingssymbool te duwen.
- 2 Steek uw hand achter het voorpaneel, pak de hendel beet en trek eraan om de kap te ontgrendelen.
- 3 Schuif de kap naar voren en haal hem weg. De kap schuift over de groeven die zich aan de zijkanten van de systeemeenheid bevinden.

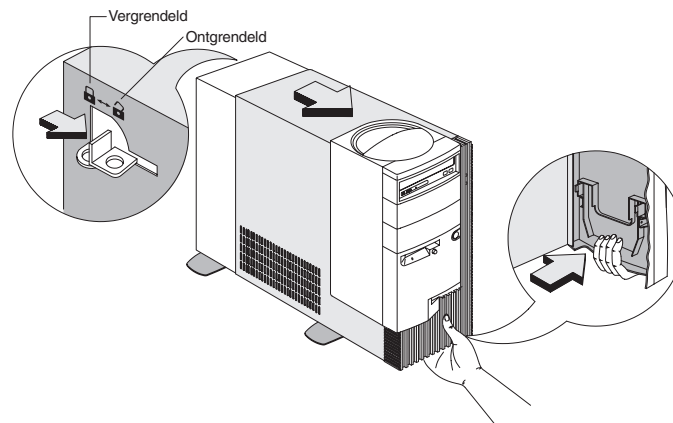

- 4 Raak even een ongeverfd metalen gedeelte van het frame aan voordat u interne componenten aanraakt.
- 5 Raak, als u binnenin de systeemeenheid werkt, regelmatig een ongeverfd metalen deel van het frame aan om de kans op schade aan de componenten als gevolg van statische elektriciteit te verkleinen.

Hardware installeren

De microtower openen

- 1 Draai de schroeven aan de achterkant van de systeemeenheid los.
- 2 Trek de kap naar achteren en til hem van de systeemeenheid.

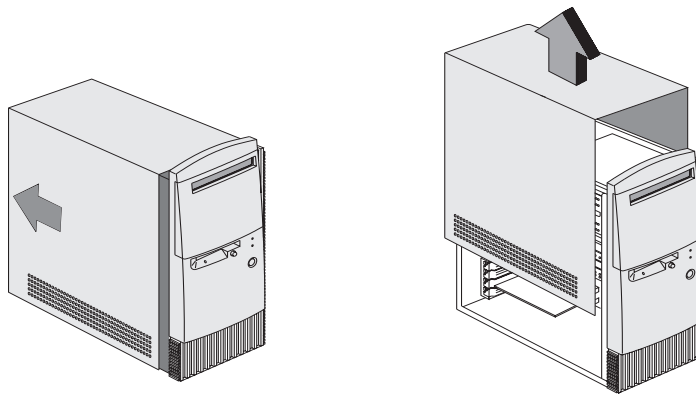

- 3 Raak even een ongeverfd metalen gedeelte van het frame aan voordat u interne componenten aanraakt.
- 4 Raak, als u binnenin de systeemeenheid werkt, regelmatig een ongeverfd metalen deel van het frame aan om de kans op schade aan de componenten als gevolg van statische elektriciteit te verkleinen.

De systeemeenheid openen

129

Stations installeren en verwijderen

Een station installeren in de minitower

U installeert als volgt een station in het bovenste stationsvak:

- 1 Druk het metalen plaatje dat het vak afdekt terug tot het vlak ligt (onder een hoek van 90 graden).

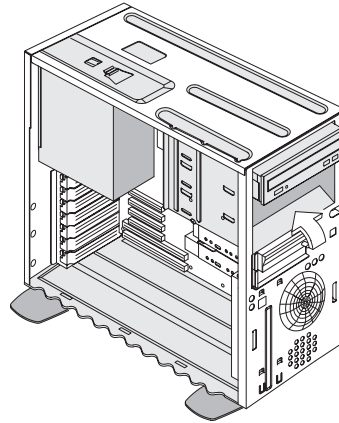

- 2 Plaats het station in het vak.

Hardware installeren

- 3** Zorg dat de schroefgaatjes op elkaar aansluiten en zet het station met vier schroeven vast.

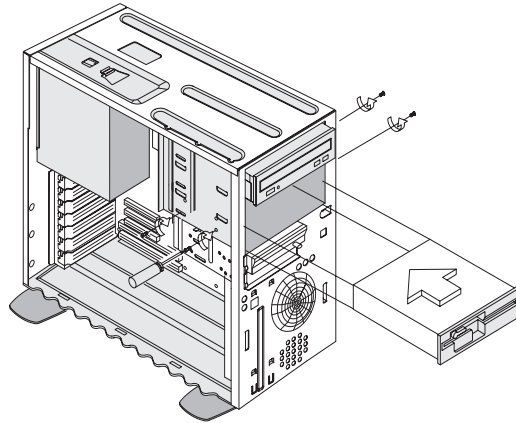

- 4** Sluit de voedingskabel en de signaalkabel aan.

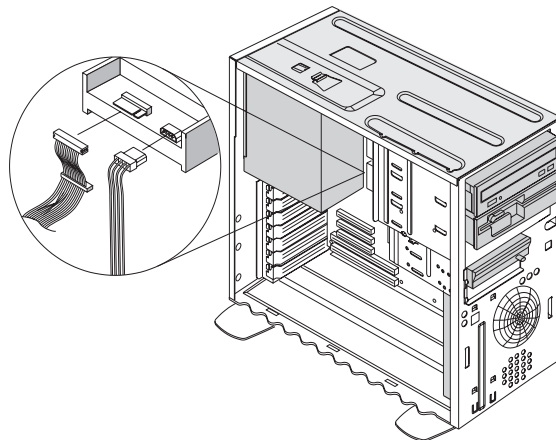

- 5** Als u van buitenaf toegang moet kunnen hebben tot het station (om een diskette of ander opslagmedium te plaatsen), verwijdert u het afdekplaatje van het stationsvak.

**Attentie**

Wees voorzichtig wanneer u deze handeling uitvoert. De vergrendelingen en nokjes van het afdekplaatje kunnen afbreken. Druk het plaatje er ZONDER GEWELD uit.

- a Druk op de vergrendeling aan de rechter binnenkant van een afdekplaatje en trek deze ongeveer 2,5 cm naar buiten. De rechterkant is nu los.
- b Trek het afdekplaatje met beide handen uit het voorpaneel.

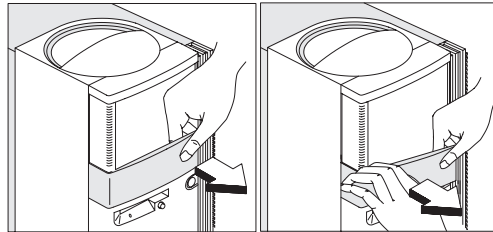
**U installeert als volgt een station in het onderste stationsvak:**

- 1 Ontkoppel de kabels van het aanwezige station.
- 2 Haal het stationsvak uit de behuizing door op het nokje te drukken en het stationsvak naar buiten te draaien.

**Opmerking**

Noteer de oorspronkelijke aansluitingen van de signaal- en voedingskabels. U hebt deze informatie nodig wanneer u het station weer installeert.

Het onderste stationsvak kan alleen worden gebruikt voor een station dat niet van buitenaf toegankelijk hoeft te zijn, zoals een plat vasteschijfstation.

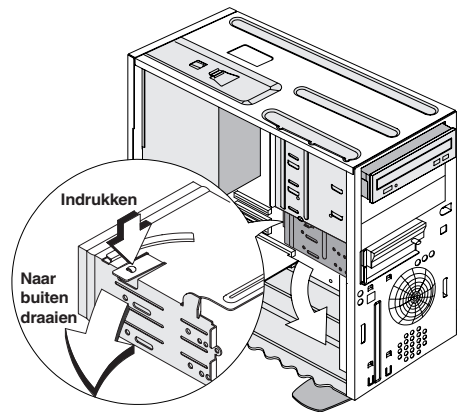

Hardware installeren

- 3** Schuif het station voorzichtig vanaf de achterkant in het stationsvak en zet het met vier schroeven aan de zijkant vast.

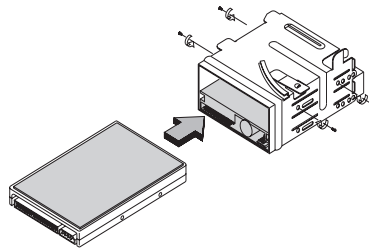

- 4** Plaats het stationsvak weer in de behuizing (zie afbeelding):
- a** Houd het stationsvak vóór de inkeping.
 - b** Draai het stationsvak de behuizing in totdat het nokje vastklikt.

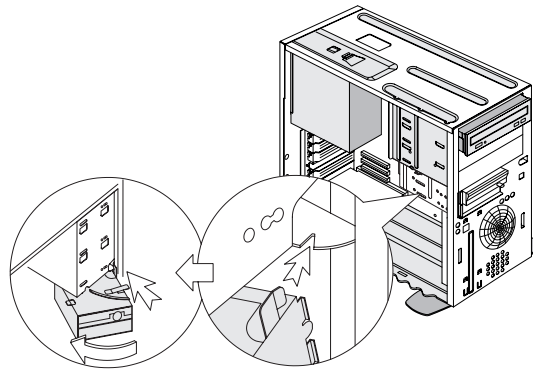

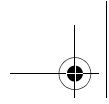

- 5 Sluit de signaal- en voedingskabels aan op de stations.

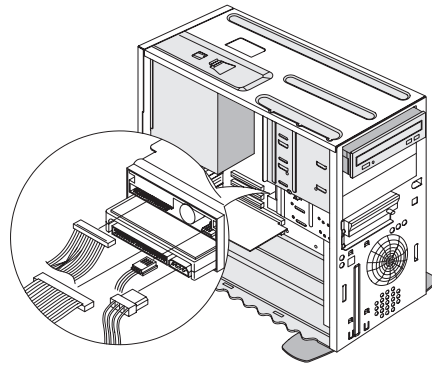

U verwijdert een station als volgt:

Als u een station uit een bepaald vak wilt verwijderen, voert u de installatiestappen in omgekeerde volgorde uit.

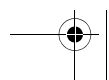
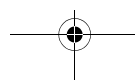
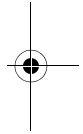
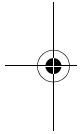

Hardware installeren

Een station installeren in de microtower

U installeert als volgt een station in het bovenste stationsvak:

- 1 Verwijder het afdekplaatje van het stationsvak.

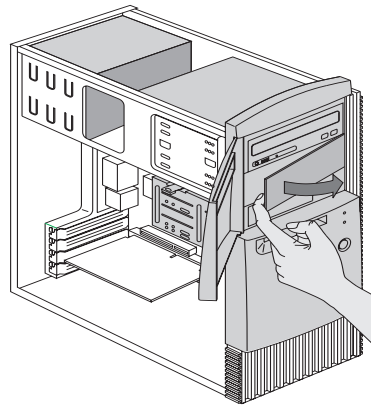

- 2 Verwijder het metalen plaatje.

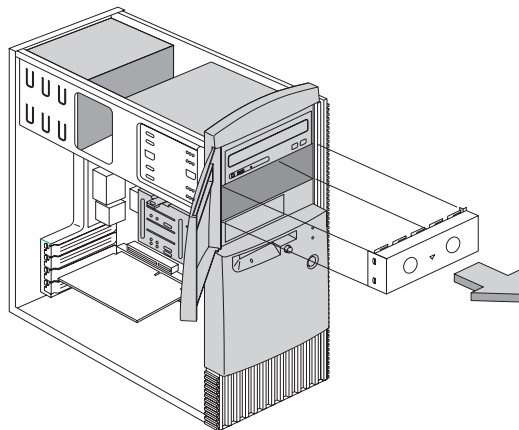

- 3 Schuif het station in het lege stationsvak.

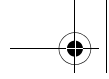

- 4** Zorg dat de schroefgaatjes op elkaar aansluiten en zet het station met vier schroeven vast.

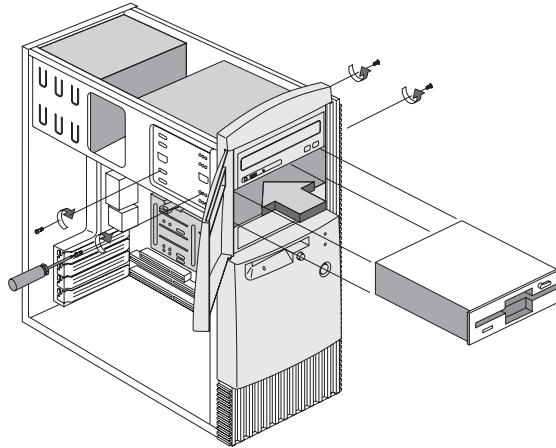

- 5** Sluit de voedingskabel en de signaalkabel aan.

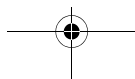
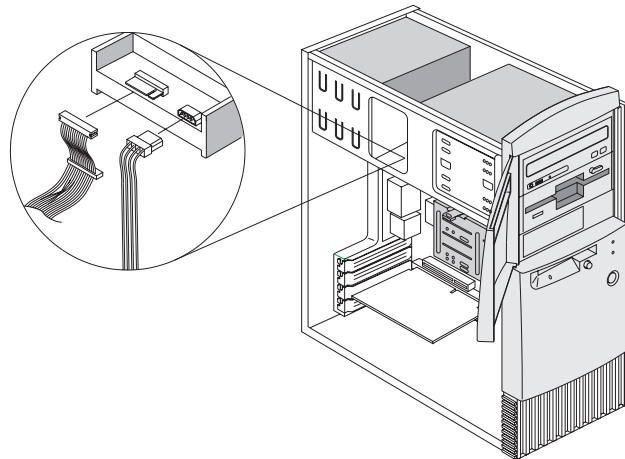

Hardware installeren



Opmerking

Als u een station in het onderste stationsvak installeert, bevindt het vaste-schijfstation zich altijd boven het 3,5-inch diskettestation.

U installeert als volgt een station in het onderste stationsvak:

- 1 Haal de stationhouder uit de behuizing door op het nokje te drukken en de stationhouder naar buiten te draaien.

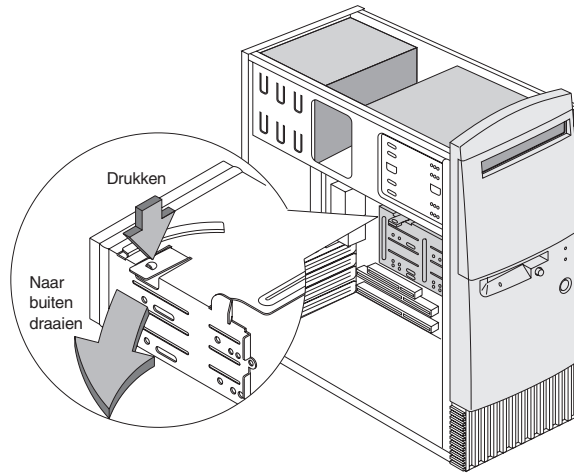

- 2 Verwijder het metalen plaatje.

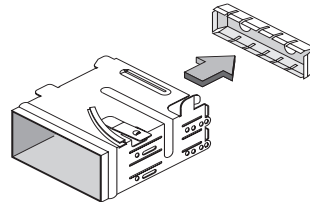

- 3** Schuif het station voorzichtig vanaf de achterkant in de stationhouder en zet het met vier schroeven aan de zijkanten vast.

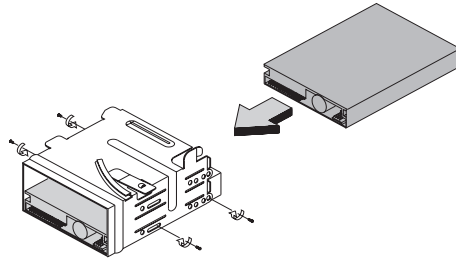

- 4** Plaats de stationhouder weer in de behuizing (zie afbeelding):

- a** Houd de stationhouder vóór de inkeping.
- b** Draai de stationhouder de behuizing in totdat het nokje vastklikt.

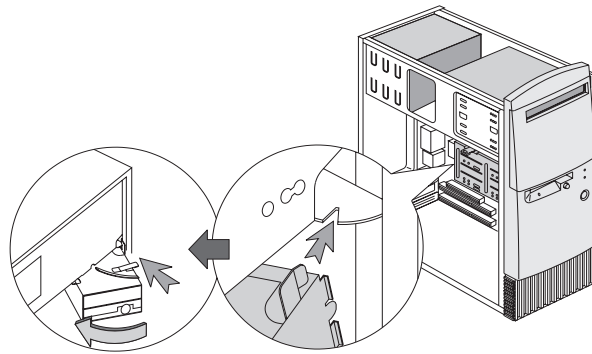

Hardware installeren

- 5 Sluit de signaalkabel en de voedingskabel aan op het station.

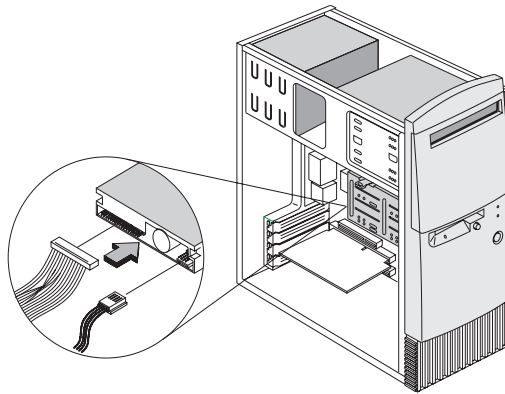

U verwijdert een station als volgt:

Als u een station uit een bepaald vak wilt verwijderen, voert u de installatiestappen in omgekeerde volgorde uit.

Onderdelen op de systeemplaat

Als u besluit hardware-onderdelen op de systeemplaat te installeren of te vervangen, dient u de bijbehorende hardware-instructies af te drukken. U vindt deze instructies in de Aptiva Help, onder Access Aptiva op het aangepaste Aptiva-bureaublad. Op pagina 45 kunt u lezen hoe u de Aptiva Help kunt openen.

Er worden in de diverse modellen van de Aptiva twee verschillende systeemplaten gebruikt. Vergelijk de systeemplaat van uw computer met de afbeelding hieronder en die enkele pagina's verderop. Elke afbeelding wordt gevolgd door een lijst van componenten die overeenkomen met de labels op de systeemplaat.

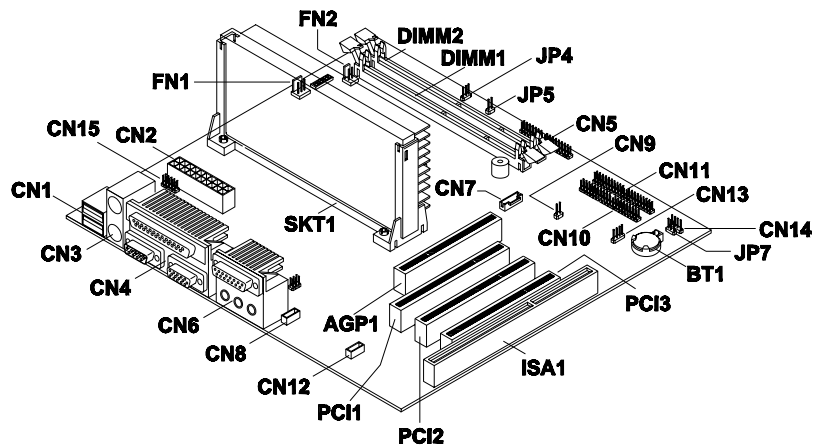

Hardware installeren

Nummer	Beschrijving	Nummer	Beschrijving
AGP1	AGP video-aansluiting	CN10	Secundaire IDE-aansluiting
BT1	Systeembatterij	CN11	Primaire IDE-aansluiting
CN1	USB-aansluitingen	CN12	Fax/spraakmodem-aansluiting
CN2	Aansluiting voor ATX-voedingseenheid	CN13	Modemsignaalaansluiting
CN3	Aansluitingen voor PS/2-muis en toetsenbord	CN14	Aansluiting voor netspanningslampje
CN4	Parallele, seriële en VGA-aansluiting	CN15	Voedingsaansluiting
CN5	Aansluiting voor disktestation	DIMM1, DIMM2	Aansluitingen voor systeemgeheugenmodules
CN6	Joystick/MIDI-aansluiting, lijningang, lijnuitgang en microfoonaansluiting	FN1	3-pens aansluiting voor ventilator op processor
CN7	Wake-on-LAN-aansluiting	FN2	2-pens aansluiting voor ventilator op processor
CN8	CD-ROM audio-ingang	JP4	Turbo LED-aansluiting
ISA1	Aansluiting ISA-kaart	JP5	Aansluiting resetschakelaar
JP7	Aansluiting vasteschijflampje	SKT1	Processor
PCI1, PCI2, PCI3	Aansluitingen PCI-kaarten		

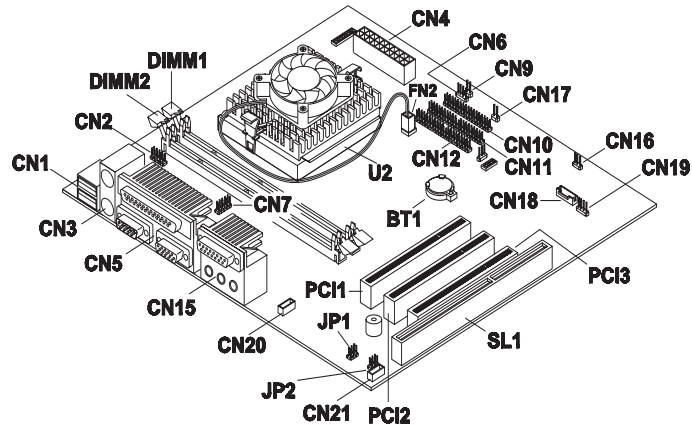

Nummer	Beschrijving	Nummer	Beschrijving
BT1	Systeembatterij	CN5	Parallele, seriële en VGA-aansluiting
CN1	USB-aansluitingen	CN6	Aansluiting vastes schijflampje
CN2	Aansluiting USB-hub	CN7	Seriële aansluiting 1
CN3	Aansluitingen voor PS/2- muis en toetsenbord	CN9	Aansluiting resetknop
CN4	Aansluiting voor ATX- voedingseenheid	CN10	Aansluiting diskettestation
CN11	Primaire IDE-aansluiting	CN21	Fax/spraakmodem- aansluiting

Hardware installeren

Nummer	Beschrijving	Nummer	Beschrijving
CN12	Secundaire IDE-aansluiting	DIMM1, DIMM2	Aansluitingen voor systeemgeheugen-modules
CN15	Joystick/MIDI-, lijn-in-, lijn-uit- en microfoonaansluiting	FN2	2-pens aansluiting voor ventilator op processor
CN16	Aansluiting voor netspanningslampje	SL1	Aansluiting ISA-kaart
CN17	Aansluiting voor aan/uit-knop	JP1, JP2	Jumpers voor actieve/passieve luidsprekers. In "Actieve luidsprekers installeren" in de Aptiva Help leest u wanneer en hoe u deze jumpers moet verzetten.
CN18	Wake-on-LAN-aansluiting	PCI1, PCI2, PCI3	Aansluitingen PCI-kaarten
CN19	Modemsignaal aansluiting	U2	Processor
CN20	CD-ROM audio-ingang		

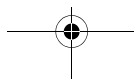
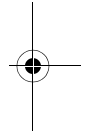
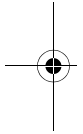
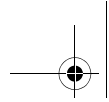

Trefwoordenregister

A

- aan/uit-knop 54. Zie ook "Aan de slag" in de Aptiva online Help
- Aptiva Help-informatie en software 44–48
- audioproblemen oplossen 63, 76
- AutoPlay 47, 63

B

- batterijen 29
- beeldscherm
 - plaatsen 36
 - problemen oplossen 73
- behandeling van CD's en DVD's 43, 47
- BIOS bijwerken van het Configuratieprogramma 97

C

- CD-ROM's, behandeling 43, 47
- CD-ROM-station
 - locatie. Zie "Hardware" in de Aptiva Help
 - problemen met audio-CD's 76
 - veiligheidsvoorschriften 30
- computer installeren 35–37

- plaatsing van beeldscherm 36
- plaatsing van muis 37
- plaatsing van toetsenbord 37
- stoel 36

Configuratieprogramma 97–104

- afsluiten 104
- fabrieksinstellingen laden 103
- gebruiken 97
- hoofdmenu 100
- instellingen wijzigen 102
- starten 99
- systeem informatie bekijken 102
- werken met 101
- contact opnemen met IBM Helplijn 113

D

- DVD 43, 47
- problemen oplossen 80

E

- elektromagnetische straling, conformiteit met EU-richtlijnen 32
- ergonomische tips 35, 37

- plaatsing van beeldscherm 36
- plaatsing van muis 37
- plaatsing van toetsenbord 37
- stoel 36
- Express Maintenance 123

F

- foutcodes 81–90
 - 111 I/O-pariteitsfout 81
 - 1162 Conflict Seriéle poort op systeemplaat 85
 - 127 CPU-klok onjuist 81
 - 151/163 Fout Real-time-klok 82
 - 161 CMOS-batterij defect 82
 - 162 Fout in CMOS-controlegetal 82
 - 162 Fout in hardware-configuratie 82
 - 164 Geheugengrootte gewijzigd 83
 - 1755 Vaste-schijfstation beschermd tegen schrijven 85
 - 1762 I/O-conflict IDE-kanaal op systeemplaat 86

1780 Fout IDE Master op primair kanaal 86

1781 Fout IDE Slave op primair kanaal 87

1782 Fout IDE Master op secundair kanaal 87

1783 Fout IDE Slave op secundair kanaal 88

1800 Fout bij instellen IRQ/PnP 88

1801 Fout bij toewijzen ROM-uitbreiding 89

1802 Conflict bij I/O-toewijzing 89

1803 Conflict bij geheugen-toewijzing 89

1962 Plaats een opstart-diskette 90

201 Geheugen-fout 83

301 Fout met PS/2-toetsenbord 83

303 Fout Interface voor PS/2-toetsenbord 83

648 Diskteststation(s) beschermd tegen schrijven 83

662 Conflict Diskteststation op systeemplaat 84

662 Fout diskette-station 84

8601/8603 Fout PS/2-aanwijs-apparaat 90

962 Conflict parallele poort op systeemplaat 85

H

hardware

configuratie 97

hardwareproblemen oplossen 59

installeren en verwijderen 127–142

specificaties. Zie "Systeem-informatie oproepen" in de Aptiva Help

testen. Zie de Aptiva Help

Hoe kan ik... 44

hulp 107, 123

30-daagse ondersteuning "Aan de slag" 113

elektronisch 110

hardware 114

Internet 107

software 114

stapsgewijs problemen oplossen 92

telefoon 107, 113

Help-informatie

Aptiva Help-informatie 45–46

readme-bestanden 46

HelpWare 107–123

30-daagse ondersteuning "Aan de slag" 113

aanvullende ondersteuning 114

aanschaffen 119

automatische fax 112

definitie 107, 123

elektronische ondersteuning 110

gedrukte documentatie 108

hardware-service 114

online documentatie 108

snelle hulp 107

software-ondersteuning 114

I

IBM ScrollPoint II-muis 42

inrichten van werkplek 35

installatie van programma's 47–48

Internet 107

Trefwoordenregister

K

kennisgevingen 24

L

laserproduct, veiligheidsvoorschriften 30

M

merken 25

modem

locatie. Zie
"Hardware" in de
Aptiva online Help

problemen
oplossen 76

multimediaproblemen
oplossen 76–79

N

Norton AntiVirus 48

O

ondersteuning 107, 123
elektronisch 110
Internet 107
telefonisch 107, 113

oorzaak van problemen
opsporen. Zie de Aptiva
Help

oplossen van problemen

audio, multimedia en
modem 76–79

geen geluid 76

geen modem-
kiestoon 79

modem niet gede-
tecteerd 78

tweede modem
kan niet
worden
gebruikt 79

beeldscherm 73–75

aanpassingen 75

alleen cursor op
scherm 75

flikkeren 74

geel, cyaan,
magenta
beeld 74

geen cursor 75

kleurafwijkingen
op scherm 73

leeg scherm 75

lettertypen
onjuist 74

onleesbaar
scherm 75

onvast beeld 74

scherm blijft
leeg 74

vervormde
weergave 73

DVD 80

foutcodes 81–90

geluidssignalen 59

hardware 59–68

computer gaat zo-
maar uit 59

foutcodes 59

modem 66

muis 65

printer 67

schijfstations
60–63

toetsenbord 64

problemen
opsporen 51

problemen staps-
gewijs
oplossen 54–92

beeldscherm
56–58

geluidssignalen
55, 68

netspannings-
lampjes
54–56

softwareproblemen
69–71

Standby 70

stapsgewijs
problemen
oplossen 54–92

vooraf geïnstalleerde
programma's en
bestanden
herstellen 91

zwart scherm 59

opstellen van de
computer 35–37

P

- problemen oplossen 54–92
 - audio-, multimedia- en modemproblemen 76–79
 - geen geluid 76
 - geen modem-kiestoon 79
 - modem niet gedetecteerd 78
 - tweede modem kan niet worden gebruikt 79
- beantwoord eerst de volgende vragen 54
- beeldscherm 56–58
- geluidssignalen 55, 68
- netspanningslampjes 54–56
- beeldschermproblemen 73–75
- aanpassingen 75
- alleen cursor op scherm 75
- flikkeren 74
- geel, cyaan, magenta beeld 74
- geen cursor 75
- kleurafwijking op scherm 73

- leeg scherm 75
- lettertypen onjuist 74
- onleesbaar scherm 75
- onvast beeld 74
- scherm blijft leeg 74
- vervormde weergave 73
- DVD-problemen 80
- foutcodes 81–90
- geluidssignaal 81
 - NMI 81
- hardwareproblemen 59–68
 - computer gaat zo maar uit 59
 - foutcodes 59
 - geluidssignalen 59
 - modem 66
 - muis 65
 - printer 67
 - schijfstations 60–63
 - toetsenbord 64
 - zwart scherm 59
- problemen opsporen en oplossen 51
- software
 - Standby 70
- softwareproblemen 69–71

- computer schakelt niet uit 72
- vooraf geïnstalleerde programma's en bestanden herstellen 91

- programma's installeren 47–48

R

- Rapid Access-toetsenbord 41
- Readme-bestanden 47

S

- service en ondersteuning 107, 123
- softwareproblemen oplossen 69
- systeeminformatie. Zie de Aptiva Help
- systeemplaat, onderdelen 140–142

T

- telefonische ondersteuning 107, 113
- toetsenbord
 - plaatsen 37
 - problemen oplossen 64

Trefwoordenregister

U

Update Connector 48, 109

V

veiligheidsvoorschriften 27
–31

aansluiten van de
computer 29

aarden van de
computer 28

beschermen tegen
elektrische
schok 28

CD-ROM- en DVD-
ROM-
station 30–31

laserproduct 30

lithiumbatterijen 29

telefoonaansluiting
28

vervangende
onderdelen 28

vooraf geïnstalleerde
programma's en
bestanden herstellen 91

